

NEDERLANDSE VOLLEYBAL BOND



**OFFICIËLE SPELREGELS
VOLLEYBAL**

2009-2013

DEEL 1 **Het Spel**

Hoofdstuk 1 **Speelruimte en voorzieningen**

- Regel 1 Speelruimte (tekeningen 1b en 2)
- 1.1 Afmetingen
 - 1.2 Speelvloer
 - 1.3 Belijning
 - 1.4 Zones & ruimtes
 - 1.5 Temperatuur
 - 1.6 Verlichting
- Regel 2 Net en palen (tekening 3)
- 2.1 Hoogte van het net
 - 2.2 Samenstelling
 - 2.3 Zijbanden
 - 2.4 Antennes
 - 2.5 Palen
 - 2.6 Aanvullende uitrusting
- Regel 3 Ballen
- 3.1 Normen
 - 3.2 Gelijkheid van de ballen
 - 3.3 Drie-ballen-systeem

Hoofdstuk 2 **Deelnemers**

- Regel 4 Ploegen
- 4.1 Samenstelling van de ploeg
 - 4.2 Plaats van de ploeg
 - 4.3 Uitrusting
 - 4.4 Veranderingen van uitrusting
 - 4.5 Verboden voorwerpen
- Regel 5 Ploegleiders
- 5.1 Aanvoerder
 - 5.2 Coach
 - 5.3 Assistent-coach

Hoofdstuk 3 **Wijze van spelen**

- Regel 6 Behalen van een punt, winnen van een set en winnen van de wedstrijd
- 6.1 Behalen van een punt
 - 6.2 Winnen van een set
 - 6.3 Winnen van de wedstrijd
 - 6.4 In gebreke stellen en onvolledige ploeg
- Regel 7 Opbouw van het spel
- 7.1 Toss
 - 7.2 Inspelen aan het net
 - 7.3 Beginopstelling van de ploeg
 - 7.4 Opstelling
 - 7.5 Opstellingsfout
 - 7.6 Doordraaien

7.7 Fout bij het doordraaien

Hoofdstuk 4 Speelhandelingen

Regel 8 Situaties bij het spelen

- 8.1 Bal in het spel
- 8.2 Bal uit het spel
- 8.3 Bal "in"
- 8.4 Bal "uit"

Regel 9 Spelen van de bal

- 9.1 Aanrakingen door de ploeg
- 9.2 Aard van de aanrakingen
- 9.3 Fouten bij het spelen van de bal

Regel 10 Bal bij het net

- 10.1 Bal passeert het net
- 10.2 Bal raakt het net
- 10.3 Bal in het net

Regel 11 Speler bij het net

- 11.1 Over het net reiken
- 11.2 Onder het net doorkomen
- 11.3 Aanraken van het net
- 11.4 Fouten van een speler bij het net

Regel 12 Opslag

- 12.1 Eerste opslag in een set
- 12.2 Opslagvolgorde
- 12.3 Toestemming voor de opslag
- 12.4 Uitvoeren van de opslag
- 12.5 Schermen
- 12.6 Fouten tijdens / bij de opslag
- 12.7 Fouten na de opslag en opstellingsfouten

Regel 13 Aanvalsslag

- 13.1 Aanvalsslag
- 13.2 Beperkingen bij de aanvalsslag
- 13.3 Fouten bij de aanvalsslag

Regel 14 Blok

- 14.1 Blokkeren
- 14.2 Aanraken van de bal bij het blokkeren
- 14.3 Over het net blokkeren
- 14.4 Blok en aanrakingen door de ploeg
- 14.5 Blokkeren van de opslag
- 14.6 Fouten bij het blokkeren

Hoofdstuk 5 Spelonderbrekingen, pauzes en spelophouden

Regel 15 Reglementaire spelonderbrekingen

- 15.1 Aantal reglementaire spelonderbrekingen
- 15.2 Aanvragen van reglementaire spelonderbrekingen
- 15.3 Volgorde van onderbrekingen
- 15.4 Time-outs en technische time-outs

- 15.5 Spelerwissels
- 15.6 Bependingen van het aantal spelerwissels
- 15.7 Uitzonderlijke spelerwissels
- 15.8 Spelerwissel bij 'uit het veld sturen' of "diskwalificatie"
- 15.9 Onreglementaire spelerwissel
- 15.10 Procedure bij een spelerwissel
- 15.11 Onjuiste verzoeken

- Regel 16 Spelophouden
 - 16.1 Vormen van spelophouden
 - 16.2 Maatregelen bij spelophouden

- Regel 17 Uitzonderlijke spelonderbrekingen
 - 17.1 Blessure
 - 17.2 Beïnvloeding van buitenaf
 - 17.3 Langdurende onderbrekingen

- Regel 18 Pauzes en wisselen van speelhelft
 - 18.1 Pauzes
 - 18.2 Wisselen van speelhelft

Hoofdstuk 6 De Libero

- Regel 19 De Libero
 - 19.1 Aanwijzing van de Libero
 - 19.2 Uitrusting
 - 19.3 Acties waarbij een Libero betrokken is

Hoofdstuk 7 Gedrag van de deelnemers

- Regel 20 Voorschriften voor het gedrag
 - 20.1 Sportief gedrag
 - 20.2 Fair play

- Regel 21 Wangedrag en bijbehorende maatregelen
 - 21.1 Misdragingen
 - 21.2 Wangedrag dat leidt tot maatregelen
 - 21.3 Tabel van maatregelen
 - 21.4 Toepassing van maatregelen
 - 21.5 Wangedrag vóór en tussen de sets
 - 21.6 Gebruik gele en rode kaart

DEEL 2 De scheidsrechters, hun verantwoordelijkheden en officiële tekens

- Regel 22 Scheidsrechterskorps en procedures
 - 22.1 Samenstelling
 - 22.2 Procedures

- Regel 23 Eerste scheidsrechter
 - 23.1 Plaats
 - 23.2 Bevoegdheden

	23.3	Verantwoordelijkheden
Regel 24		Tweede scheidsrechter
	24.1	Plaats
	24.2	Bevoegdheden
	24.3	Verantwoordelijkheden
Regel 25		Teller
	25.1	Plaats
	25.2	Verantwoordelijkheden
Regel 26		Assistent-teller
	26.1	Plaats
	26.2	Verantwoordelijkheden
Regel 27		Lijnrechters
	27.1	Plaats
	27.2	Verantwoordelijkheden
Regel 28		Officiële tekens
	28.1	Tekens met de hand gegeven door de scheidsrechters (tekening 11)
	28.2	Tekens met de vlag gegeven door de lijnrechters (tekening 12)

DEEL 3 Tekeningen

Tekening 1a	Wedstrijdruimte
Tekening 1b	Speelruimte
Tekening 2	Speelvloer
Tekening 3	Net
Tekening 4	Opstelling van de spelers
Tekening 5a	Bal passeert het verticale vlak van het net in de richting van het veld van de tegenstander
Tekening 5b	Bal passeert het verticale vlak van het net in de richting van de vrije zone van de tegenstander
Tekening 6	Groepsschermbord
Tekening 7	Voltooid blok
Tekening 8	Aanvalsslag door achterspeler
Tekening 9	Tabel van maatregelen bij wangedrag en spelophouden
Tekening 10	Plaats van de scheidsrechters en zijn assistenten
Tekening 11	Officiële scheidsrechtstekens

Tekening 12

Officiële lijnrechttekens

DEEL 4WedstrijdprotocolDEEL 5Wedstrijdformulier

Voorwoord

Voor U ligt alweer de 32^e uitgave van de officiële spelregels volleybal. In deze spelregels zijn alle wijzigingen en aanpassingen opgenomen die sinds september 2005 zijn doorgevoerd door zowel de FIVB als door de taakgroep Spelregels van de Nevobo.

De spelregels zijn internationaal en gelden voor alle wedstrijden in Nederland. Evenals in de vorige uitgave zijn ook nu weer de commentaren bij de betreffende spelregel opgenomen. De inhoud van de commentaren moet voor alle wedstrijden in Nederland als integraal onderdeel van de spelregels worden aangemerkt.

Verder is in een aparte kolom een verwijzing opgenomen naar een relevante spelregel en/of tekening.

Regio's die willen afwijken van de spelregels voor de klassen in de regio dienen hiertoe een verzoek te richten aan de Sector Competitie van de Nevobo.

Overal waar in deze uitgave gesproken wordt over speler, spelers, teller, tellers, hij, hem, scheidsrechter, enz. wordt ook het vrouwelijke equivalent bedoeld.

Alle vorige uitgaven van de spelregels komen hiermee te vervallen.

Nederlandse Volleybal Bond
Sector Competitie
werkgroep Arbitrage
taakgroep Spelregels

DEEL 1 Het Spel

Hoofdstuk 1 Speelruimte en voorzieningen

Regel	zie ook:
<p>1 SPEELRUIMTE De speelruimte omvat het speelveld en de vrije zone. Zij moet rechthoekig en symmetrisch zijn. <u>Commentaar:</u></p> <ul style="list-style-type: none">• <i>Bij reglement worden voor wedstrijden in de nationale competitie de eisen voor de speelruimte voor elk niveau vastgesteld.</i>• <i>De speelruimte moet door de daartoe bevoegde Nevobo-instantie worden goedgekeurd.</i>• <i>Voor de nationale competitie zijn het Top League Bestuur en de Sector Competitie gerechtigd dispensaties te verlenen. Deze dispensaties worden schriftelijk aan de betreffende verenigingen medegedeeld. Jaarlijks wordt een overzicht van de verleende dispensaties gepubliceerd.</i>	1.1 T.1a en T.1b
<p>1.1 AFMETINGEN De speelvloer is rechthoekig, 18m bij 9m groot, met rondom een vrije zone van tenminste 3m breedte. De vrije speelhoogte is de ruimte boven de speelruimte, die vrij van enig obstakel is. Zij moet, gemeten vanaf de vloer, ten minste 7m hoog zijn. Bij de wereldcompetities en officiële competities van de FIVB moet de vrije zone naast de zijlijnen ten minste 5m breed en die achter de achterlijnen ten minste 8m breed zijn. De vrije speelruimte, gemeten vanaf de vloer, moet ten minste 12,5m vrij van enig obstakel zijn. <u>Commentaar:</u></p> <ul style="list-style-type: none">• <i>Behoudens dispensatie geldt in de Nederlandse competities voor de vrije zone rond het speelveld:</i><ul style="list-style-type: none">○ <i>A-League vrije ruimte achterlijn minstens 8m</i>○ <i>A-League vrije ruimte zijlijn minstens 5m;</i>○ <i>B-League vrije ruimte achterlijn minstens 5m</i>○ <i>B-League vrije ruimte zijlijn minstens 5m</i>○ <i>nationale competitie minstens 2m, met dien verstande dat als de zalsituatie dat mogelijk maakt 3m wordt aangehouden.</i>• <i>De vrije zone eindigt vóór de spelersbanken c.q. de reclameborden vóór de spelersbanken. De spelersbanken c.q. de reclameborden vóór de spelersbanken begrenzen de vrije zone. Ook in het geval de ruimte minder is dan de voorgeschreven minimum afmeting.</i>• <i>De spelersbanken staan dus altijd buiten de vrije zone. Het is derhalve ook niet toegestaan vóór de spelersbanken tassen of flessen water te plaatsen, tenzij</i>	T.2

Regel

zie ook:

de vrije zone begrensd wordt door de reclameborden vóór de spelersbanken.

- De voorgeschreven vrije hoogte geldt zowel voor het eigenlijke speelveld als voor de minimaal verplichte vrije zone.
- In de praktijk moet worden gewoekerd met de beschikbare zaalruimte. Het voorschrift dat de vrije zone rondom het speelveld symmetrisch moet zijn, zal in de praktijk nauwelijks invloed hebben op de zaalgoedkeuring door de betreffende instanties, met als uitzondering mogelijk in de top van de competitie.
- Bij Jeugd-C wedstrijden is het speelveld 14m lang en 9m breed.

1.2 SPEELVLOER**1.2.1 De speelvloer moet vlak, horizontaal en gelijkmatig zijn. Hij mag geen enkel gevaar voor blessures opleveren. Het is verboden op ruwe of gladde vloeren te spelen.**

Voor de wereldcompetities en officiële competities van de FIVB is alleen een vloer van hout of kunststof toegestaan. Iedere vloer moet vooraf door de FIVB zijn goedgekeurd.

Commentaar:

- *Schoonmaken van de speelvloer.*
Het belangrijkste doel van de huidige procedure is voor de veiligheid van de spelers en om voortgang in de wedstrijd te verzekeren. Er wordt hierbij een onderscheid gemaakt tussen de A- en B-League, de nationale divisies en de klassen in de regio. De procedure voor de A- en B-League wordt vastgelegd in de Handboek Nationale Competitie. In de divisies en klassen is het gebruikelijk dat een handdoek om de vloer droog te maken aanwezig is bij de tellertafel, waarvan de ploegen op aangeven van de scheidsrechter gebruik moeten maken.

1.2.2 In zalen moet het oppervlak van de speelvloer licht van kleur zijn. 1.1, 1.3

Voor de wereldcompetities en officiële competities van de FIVB moeten de lijnen wit van kleur zijn. Het speelveld en de vrije zone moeten andere kleuren, die onderling verschillen, hebben.

1.2.3 Voor speelvelden buiten is voor de afwatering een hoogteverloop van 5mm per meter toegestaan. Markeringslijnen van hard materiaal zijn verboden. 1.3**1.3 BELIJNING** T.2**1.3.1 Alle lijnen zijn 5cm breed. Zij moeten licht van kleur zijn en een andere kleur hebben dan de vloer en eventuele andere lijnen.** 1.2.2Commentaar:

- *Indien de situatie dat noodzakelijk maakt zijn lijnen met*

Regel	zie ook:
	<i>om en om verschillende kleuren, contrasterend met de kleur van de speelvloer, toegestaan.</i>
1.3.2 Grenslijnen Twee zijlijnen en twee achterlijnen begrenzen het speelveld. Deze zij- en achterlijnen behoren tot het speelveld.	1.1
1.3.3 Middenlijn De as van de middenlijn verdeelt het speelveld in twee gelijke delen van 9m bij 9m. De middenlijn loopt onder het net van de ene tot de andere zijlijn. <i>Commentaar:</i> • <i>De middenlijn geldt voor beide speelhelften.</i>	T.2
1.3.4 Aanvalslijn Op iedere speelhelft geeft een aanvalslijn, die op een afstand van 3m van de as van de middenlijn wordt getrokken, de voorzone aan. Bij de wereldcompetities en officiële competities van de FIVB wordt de aanvalslijn verlengd door het toevoegen van streeplijnen vanaf de zijlijnen. Deze streeplijnen bestaan uit vijf lijntjes van 5cm bij 15cm. Ze hebben een onderlinge afstand van 20cm en zijn doorgetrokken tot een totale lengte van 1,75m. Het eerste lijntje staat op een afstand van 20cm van de zijlijn, in het verlengde van de 3m lijn. <i>Commentaar:</i> • <i>Deze regel geldt ook voor de A- en B-League.</i>	1.3.3, 1.4.1 T.2
1.3.5 Coachlijn Op iedere speelhelft geeft een streeplijn, die parallel loopt aan de zijlijn en die op 20 cm van de verlengde aanvalslijn begint en die doorloopt tot aan de achterlijn, de coachlijn aan. De streeplijn bestaat uit 17 lijntjes van 5cm breed bij 15 cm lang. Ze hebben een onderlinge afstand van 20cm. <i>Commentaar:</i> <i>Deze coachlijn is alleen in de A-League verplicht gesteld.</i>	T.2
1.4 ZONES & RUIMTES	T.1b, T.2
1.4.1 Voorzone. Op iedere speelhelft wordt de voorzone begrensd door de as van de middenlijn en de op 3m afstand daarvan getrokken aanvalslijn. De voorzone wordt geacht buiten de zijlijnen tot aan de grens van de vrije zone door te lopen.	T.2 1.3.3, 1.3.4 1.1, 1.3.2
1.4.2 Opslagzone. De opslagzone is een 9m brede strook achter de achterlijn. De opslagzone wordt zijdelings begrensd door twee lijntjes, elk 15cm lang en, in het verlengde van de zijlijnen, op 20cm afstand van de achterlijn getrokken. De beide lijntjes vallen binnen de breedte	1.3.2, T.1b

Regel	zie ook:
van de zone. De opslagzone loopt in diepte door tot aan het eind van de vrije zone.	1.1
<i>Commentaar:</i> <ul style="list-style-type: none">• <i>De opslagzone loopt in diepte niet oneindig door, maar slechts tot het eind van de vrije zone achter de betreffende achterlijn. Staat achter het veld bijvoorbeeld een rij reclameborden, die bij de opslagzone is onderbroken, dan mag de opslag dus niet van achter het denkbeeldig verlengde van deze rij borden worden genomen. Degene die opslaat moet bij het kiezen van zijn positie hiermee rekening houden.</i>• <i>Is (met dispensatie) voor de opslagzone achter de achterlijn minder dan 2m beschikbaar, dan moet, alleen aan de kant(en) waar dat nodig is, een obstakelvrije hulp opslagzone met een diepte van 2m, gemeten vanaf de muur enz., over de gehele breedte van het veld worden gerealiseerd. De hulp opslaglijn moet evenwijdig aan de achterlijn worden getrokken, zodanig dat overal een obstakelvrije opslagzone van ten minste 2m diepte beschikbaar is. Wanneer de muur, scheidingswand, tribune, etc. achter het speelveld niet evenwijdig aan deze achterlijn loopt, gebogen of onderbroken is of iets dergelijks wordt de hulp opslaglijn dus niet evenwijdig aan dit obstakel getrokken. Een eventuele hulp opslaglijn is de nieuwe achterlijn t.b.v. de opslag, <u>niet</u> van het spel. Binnen deze hulp opslagzone mag de serveerder dan vrijelijk, op de door hem gekozen wijze, de opslag uitvoeren. Het geven van de aanwijzing dat de serveerder in een dergelijke situatie in verband met de te ondiepe opslagzone eventueel met één voet op of over de achterlijn mag staan is dus niet toegestaan (regel 12).</i>• <i>Wanneer, ter bescherming van de vloer, naast of achter het speelveld een losse looper is neergelegd, dan loopt de vrije zone (dus ook de opslagzone) niet tot <u>op</u> maar slechts tot <u>aan</u> die looper door. De opslag mag derhalve niet vanaf die looper worden genomen (regel 12). Aanlopen vanaf die looper mag in de Nederlandse competitie wel indien de vrije ruimte minder dan 3m bedraagt (regel 1.1).</i>	
1.4.3 Zone voor de spelerwissel. De zone voor de spelerwissel strekt zich uit tussen de denkbeeldig verlengde aanvalslijnen en de tellertafel.	1.3.4, T.1b
1.4.4 Zone voor Libero vervangingen De zone voor de Libero vervangingen aan de zijde van de spelersbanken maakt deel uit van de vrije zone en wordt begrensd door de denkbeeldig verlengde aanvalslijn en de achterlijn.	19.3.2.4, T.1b
1.4.5 Opwarmruimte.	

Regel	<p>Bij de wereldcompetities en officiële competities van de FIVB bevinden de opwarmruimtes, groot ongeveer 3m bij 3m, zich in de hoeken aan de bankzijde van het veld, buiten de vrije zone.</p> <p><u>Commentaar.</u></p> <ul style="list-style-type: none"> • <i>Het is raadzaam, hoewel in de Nederlandse competitie (m.u.v. de A- en B-League) geen sprake is van een opwarmruimte, voorafgaande aan een wedstrijd te bepalen waar in de zaal de spelers zich kunnen opwarmen. Dit voorkomt discussies als staan op de bank en hangen achter de coach (regel 4.2.3.).</i> • <i>De opwarmruimte mag ook afgebakend worden door middel van een mat van ongeveer 3m bij 3m</i> 	zie ook: T.1a, T.1b
1.4.6	<p>Strafruimte. De strafuimtes, groot ongeveer 1m bij 1m, bevinden zich achter de spelersbanken in het verlengde van de achterlijn (tekening 1). Zij worden begrensd door een 5cm brede rode lijn. In deze ruimte worden twee stoelen geplaatst.</p> <p><u>Commentaar:</u></p> <ul style="list-style-type: none"> • <i>Het is raadzaam, hoewel in de Nederlandse competitie (m.u.v. de A- en B-League) geen sprake is van een strafuimte, voorafgaande aan een wedstrijd te bepalen dat de strafuimte gevormd wordt door de laatste vrije plaats op de spelersbank. Indien noodzakelijk twee extra stoelen laten plaatsen.</i> • <i>De strafuimte mag ook afgebakend worden door middel van een mat van ongeveer 1m bij 1m</i> 	T.1a, T.1b
1.5	<p>TEMPERATUUR De temperatuur mag niet lager zijn dan 10°C (50°F).</p> <p>Bij de wereldcompetities en officiële competities van de FIVB mag de temperatuur niet hoger zijn dan 25°C (77°F) en niet lager dan 16°C (61°F).</p>	
1.6	<p>VERLICHTING</p> <p>Bij de wereldcompetities en officiële competities van de FIVB moet, gemeten 1m boven de vloer, de lichtsterkte in de speelruimte 1000 tot 1500 lux zijn.</p> <p><u>Commentaar.</u></p> <ul style="list-style-type: none"> • <i>Voor de A-League moet de lichtsterkte minimaal 750 lux zijn, voor de B-League minimaal 500 lux en voor de overige klassen minimaal 350 lux.</i> 	1
2	<p>NET en PALEN</p>	T.3
2.1	<p>HOOGTE VAN HET NET</p>	
2.1.1	<p>Verticaal boven de middenlijn is een net geplaatst. De hoogte hiervan is 2,43m voor heren en 2,24m voor dames.</p> <p><u>Commentaar.</u></p> <ul style="list-style-type: none"> • <i>Voor jeugd ploegen zijn de nethoogten:</i> - jeugd-A jongens: 2,43m meisjes: 2,24m 	1.3.3

Regel		zie ook:
- jeugd-B	jongens: 2,24m meisjes: 2,15m	
- jeugd-C	jongens: 2,05m meisjes: 2,05m	
- jeugd-D	jongens: 2,05m meisjes: 2,05m	
- jeugd-E	jongens: 2,05m meisjes: 2,05m	
• De verzwaarde regels zijn:		
- jeugd-B	jongens: 2,30m meisjes: 2,24m	
- jeugd-C	jongens: 2,15m meisjes: 2,15m	
2.1.2	De hoogte van het net wordt in het midden van het speelveld gemeten. Boven de twee zijlijnen moet de hoogte precies gelijk zijn, maar mag niet meer dan 2 cm boven de reglementaire hoogte uitkomen.	1.1, 1.3.2, 2.1.1
2.2	SAMENSTELLING	T.3
	<ul style="list-style-type: none"> • Het net is 1m breed en 9.50 tot 10m lang (met 25 tot 50cm ruimte aan iedere buitenkant van de zijbanden). De vierkante mazen, gemaakt van zwart materiaal, hebben zijden van 10cm (tekening 3). • Aan de bovenzijde is een horizontale dubbelgevouwen wit-linnen band van 7cm breed over de gehele lengte vastgenaaid, aangebracht. In deze band is, om het net aan de palen te bevestigen en de bovenkant ervan gespannen te houden, een soepele staaldraad aangebracht. Aan de beide uiteinden van de band loopt door een opening een koord om de band aan de palen te bevestigen en de bovenkant van het net gespannen te houden. • Aan de onderzijde is een horizontale dubbelgevouwen wit-linnen band van 5cm breed over de gehele lengte vastgenaaid, aangebracht. • Door de onderzijde van het net loopt voor de bevestiging aan de palen en om het benedendeel van het net gespannen te houden een door de mazen gevlochten koord. <p><u>Commentaar.</u></p> <ul style="list-style-type: none"> • <i>Op de witte boven- en onderrand van het net mag reclame zijn aangebracht.</i> • <i>Het is niet toegestaan dat er een staaf (hout, glasfiber of een buigzame staaf van een ander materiaal) aan of in de zijkant van het net zit.</i> • <i>In de hal moeten een reservenet en reserve antennes aanwezig zijn.</i> • <i>Indien één (of meer) van de mazen van het net gescheurd is (zijn), mag er niet worden gespeeld.</i> • <i>vóór de wedstrijd (vóór de officiële warming-up) en tijdens de wedstrijd moeten de scheidsrechters controleren dat de palen en de scheidsrechterstoel, inclusief bevestiging van paal en net, geen gevaar opleveren voor de spelers. Er moet zo nodig beschermend materiaal aangebracht worden, ook op uitstekende delen, die een gevaar op kunnen leveren voor de spelers. Deze bescherming is in de A-Leage verplicht gesteld.</i> 	

Regel	zie ook:
2.3	ZIJBANDEN Twee witte banden zijn verticaal en recht boven elke zijlijn aan het net aangebracht. Zij zijn 5cm breed en 1m lang en maken deel uit van het net.
	1.3.2, T.3
2.4	ANTENNES <ul style="list-style-type: none"> • Een antenne is een buigzame staaf, 1.80m lang en met een diameter van 10mm, vervaardigd van glasfiber of vergelijkbaar materiaal. • Aan de buitenkant van elke zijband is, om en om tegen het net, een antenne bevestigd. • Elke antenne steekt 80cm boven het net uit en is uitgevoerd in met elkaar contrasterende kleurstroken (bij voorkeur rood en wit) van 10cm. • De antennes, die beschouwd worden deel uit te maken van het net, begrenzen zijdelings de passeerruimte. <p><i>Commentaar:</i></p> <ul style="list-style-type: none"> • De antenne moet aan de buitenzijde van de zijbanden worden aangebracht, niet in het midden van de zijband • Beide antennes dienen zodanig aan het net bevestigd te worden dat deze zowel ten opzichte van de eerste scheidsrechter als ten opzichte van de tellertafel/tweede scheidsrechter rechts zitten.
	2.3, T.3 10.1.1 T.3 en T.5
2.5	PALEN
2.5.1	De palen die het net dragen zijn op een afstand van 0.50m tot 1.00m buiten de zijlijnen geplaatst. Zij zijn 2.55m hoog en bij voorkeur verstelbaar. Bij officiële competities van de FIVB en CEV moeten de netpalen 1m buiten de zijlijnen worden geplaatst, tenzij anders door de FIVB of CEV is toegestaan.
	T.3
2.5.2	De palen hebben afgeronde hoeken, zijn glad en worden zonder spandraden aan de grond bevestigd. Zij mogen geen gevaarlijke of hinderlijke onderdelen hebben.
2.6	AANVULLENDE UITRUSTING De aanvullende uitrusting wordt bepaald door de reglementen van de FIVB.
3	BALLEN
3.1	NORMEN De bal moet rond zijn. De buitenbal moet gemaakt zijn van soepel leer of synthetisch leer, de binnenbal van rubber of vergelijkbaar materiaal. In officiële internationale wedstrijden moet, indien synthetisch materiaal wordt gebruikt, dit vóór gebruik worden goedgekeurd door de FIVB.

Regel

zie ook:

- **kleur** : egaal en licht òf een kleuren-combinatie toegestaan door de FIVB;
- **omtrek** : 65 tot 67 cm;
- **gewicht** : 260 tot 280 gram;
- **spanning** : 0,30 tot 0,325 kg/cm² (4.26 tot 4.61 psi) (294,3 - 318,82 mbar of hPa).

Commentaar.

- *In de Nederlandse competitie geldt de goedkeuring door de Nevobo.; De lijst met goedgekeurde ballen wordt regelmatig gepubliceerd op de Nevobo-site.*
- *Het controleren van de balspanning met een spanningsmeter is in de Nederlandse competitie alleen in geval van een bindende richtlijn verplicht.*
- *De bal is vóór de wedstrijd door de scheidsrechter gekeurd. Wanneer in de loop van het spel blijkt dat er met een andere bal is opgeslagen, mag, wanneer een ploeg hierover reclameert, de laatste opslag en dus ook de daarop volgende rally ongeldig worden verklaard. In principe worden geen andere sancties opgelegd, dus ook geen maatregel met terugwerkende kracht.*
- *In de nationale competitie is het niet toegestaan op de bal naast de officiële opdruk een sponsor- en/of verenigingsnaam toe te voegen.*
- *Het toevoegen van reclame is in alle klassen niet toegestaan.*

3.2

GELIJKHEID VAN DE BALLEN

Alle ballen, die bij een wedstrijd worden gebruikt, moeten voor wat betreft omtrek, gewicht, spanning, type, kleur e.d. gelijk zijn.

3.1

Bij de wereldkampioenschappen, de continentale kampioenschappen en de nationale kampioenschappen moet worden gespeeld met ballen die door de FIVB zijn goedgekeurd, tenzij anders met de FIVB is overeengekomen.

3.3

DRIE-BALLEN SYSTEEM

Bij de wereldcompetities en officiële competities van de FIVB moeten drie ballen worden gebruikt. Hiertoe zijn zes ballenkinderen aanwezig, één in elke hoek van de vrije zone en één achter elke scheidsrechter.

T.10

Commentaar.

- *In de A- en B-League is het 3-ballen-systeem verplicht. In de lagere divisies is het 3-ballen-systeem na dispensatie van de organisator toegestaan.*
- *In het nationale bekertoernooi is het 3-ballen-systeem slechts toegestaan indien beide ploegen uit de A- en B-League komen of daarvoor dispensatie hebben gekregen van het Top League Bestuur.*
- *De thuisspelende ploeg in de A- en B-League dient 5 wedstrijdballen ter beschikking te stellen.*
- *Bij het drie-ballen-systeem moet de bal zo snel mogelijk over de dichtstbijzijnde zij- of achterlijn worden gerold.*

Hoofdstuk 2

Deelnemers

Regel		zie ook:
4	PLOEGEN	
4.1	SAMENSTELLING	
4.1.1	Een ploeg mag bestaan uit ten hoogste 12 spelers, een coach, een assistent-coach, een verzorger en een arts.	5.2, 5.3
	<p>Bij de wereldcompetities en officiële competities van de FIVB moet de arts tevoren door de FIVB of de CEV middels een licentie zijn erkend.</p> <p>Bij de wereldcompetities en officiële competities van de FIVB voor senioren mag een ploeg bestaan uit maximaal 14 spelers (een maximum van 12 reguliere spelers)</p> <p><u>Commentaar.</u></p> <ul style="list-style-type: none">• <i>De coach en de aanvoerder zijn verantwoordelijk voor de identiteit en de speelgerechtigheid van de spelers, zowel voor hun naam als hun nummer. Zij bekrachtigen dit door hun handtekening, na de toss, voorafgaande aan de wedstrijd op het wedstrijdformulier.</i>• <i>Op de bank mogen alleen de op het wedstrijdformulier vermelde teamofficials plaatsnemen. Bij de thuisspelende vereniging mag een "mini van de week" op de spelersbank gaan zitten. De teammanager mag op een stoel achter de spelersbank plaatsnemen wanneer daar ruimte voor is, anders op de tribune.</i>• <i>Een teamofficial moet een geldige lidmaatschapskaart kunnen tonen of bij het ontbreken daarvan zijn identiteit kunnen aantonen met een wettelijk identiteitsbewijs.</i>• <i>In de Nederlandse competitie mogen maximaal vier team officials op de bank zitten (uitgezonderd de spelers).</i>	
4.1.2	Eén van de spelers (niet de Libero) treedt op als officiële aanvoerder en moet als zodanig op het wedstrijdformulier worden vermeld.	5.1, 19.1.3
4.1.3	Alleen de spelers, die op het wedstrijdformulier zijn vermeld, mogen het speelveld betreden en de wedstrijd spelen. Na ondertekening van het wedstrijdformulier door de coach en de aanvoerder mag de samenstelling van de ploeg niet meer worden gewijzigd.	1, 5.1.1, 5.2.2
	<p><u>Commentaar.</u></p> <ul style="list-style-type: none">• <i>Direct na de toss tekenen de officiële aanvoerders en de coaches het wedstrijdformulier af en worden de niet ingevulde regels van de spelerskolom (inclusief die van de Libero) afgesloten met een "X" of "Z". Het is dan niet</i>	

Regel**zie ook:**

- meer toegestaan de naam van een speler op het wedstrijdformulier bij te schrijven.*
- *Speelgerechtigdheid in de zin van wie wel en wie niet als speler op het wedstrijdformulier mogen worden genoteerd is een zaak van de reglementen, niet van de spelregels. Bezwaren in dit verband moeten dus aanhangig worden gemaakt bij de organisator van de competitie, niet bij de Straf- en Protestcommissie.*
 - *Alleen personen die daadwerkelijk als basis- of wisselspeler aan het spel kunnen deelnemen, kunnen als "speler" worden beschouwd. Iemand van wie vóór de wedstrijd al vast staat dat hij - bijvoorbeeld door een gipsverband - niet als wisselspeler kan optreden, mag dus niet als speler op het wedstrijdformulier worden genoteerd en mag tijdens de wedstrijd ook niet op de spelersbank gaan zitten. Uiteraard kan hij wel als coach, assistent-coach, verzorger of arts fungeren.*
 - *Iemand die niet als speler op het wedstrijdformulier is genoteerd, is niet gerechtigd aan het spel deel te nemen. Iemand die wel op het wedstrijdformulier is genoteerd, maar bij het begin van de wedstrijd nog niet aanwezig is, mag pas aan het spel deelnemen nadat hij tussen de sets in "aanwezig" is gemeld en hierbij voor hem de controle persoon-kaart-wedstrijdformulier heeft plaatsgevonden.
Een aanvraag voor een spelerwissel waarbij deze speler is betrokken, moet worden aangemerkt als een aanvraag voor een "onreglementaire" spelerwissel en dus in overeenstemming met regel 16.2 ("spelophouden") worden bestraft.*
 - *Is iemand die niet op het wedstrijdformulier is genoteerd op enigerlei wijze reeds als speler in het veld gekomen, dan moet de scheidsrechter hiertegen overeenkomstig regel 15.9.2 optreden.
Het bovenstaande geldt ook als het een spelerwissel betreft die in verband met een blessure nodig is.*
 - *Een later binnenkomende coach mag pas als zodanig optreden nadat tussen twee sets is gecontroleerd dat zijn naam op het wedstrijdformulier staat en (in de nationale competitie) dat hij lid van de Nevobo is.*
 - *Met name in de lagere klassen komt het soms voor dat een vereniging iemand die op veld A meespeelt of reserve is, achter de hand wil houden als (wissel)speler bij de wedstrijd op veld B en zodoende beide ploegen compleet wil krijgen of houden. De spelregels gaan er echter van uit, dat tijdens een wedstrijd alle (wissel)spelers op of nabij het speelveld blijven en dus in feite slechts bij één wedstrijd effectief betrokken kunnen zijn, met andere woorden: onder de jurisdictie van die scheidsrechter zijn en blijven. Een speler mag voor een sanitaire stop of om een andere reden even naar de kleedkamer. Hij behoeft dat niet te vragen aan één van beide scheidsrechters. Betrokkene moet direct daarna terugkomen.*
 - *Voor het probleem van de speler die men eigenlijk graag*

Regel
zie ook:

op meer dan één veld zou willen inzetten, is er (hoewel een dergelijke situatie eigenlijk minder wenselijk is) een praktische oplossing:

- De naam van de betreffende speler wordt tijdig op de wedstrijdformulieren van beide wedstrijden genoteerd.
- Hij is aanwezig op veld A. Daar wordt zijn kaart gecontroleerd zodat hij in die wedstrijd mag spelen.
- Is hij bij de andere wedstrijd nodig, dan moet hij op veld A worden afgemeld.
- Hij gaat naar veld B en wordt daar vóór het begin van de eerste set, of tussen twee sets in, aanwezig gemeld waarbij de kaartcontrole kan plaatsvinden. Hierna mag hij bij die wedstrijd op veld B worden ingezet.
- Weer teruggaan naar veld A, om daar kortere of langere tijd te gaan spelen, is niet meer toegestaan. Pendelen tussen twee wedstrijden mag dus niet. Het weggaan bij wedstrijd A houdt in wezen in: daar niet meer spelen.
- Een kennelijke schrijffout bij het noteren van de spelers op het wedstrijdformulier mag achteraf, zonder gevolgen, worden hersteld.
- In het wedstrijdreglement is het zich kunnen legitimeren door coaches vastgelegd. Op regioniveau is dit een zaak van het regio wedstrijdreglement.

4.2 PLAATS VAN DE PLOEG

- | | | |
|----------------|---|--|
| 4.2.1 | De spelers die niet aan het spel deelnemen moeten op hun spelersbank zitten of in hun opwarmruimte zijn. De coach en de andere leden van de ploeg moeten op hun spelersbank zitten, maar mogen deze tijdelijk verlaten.
De spelersbanken staan buiten de vrije zone naast de tellertafel. | 1.4.5, 5.2.3,
7.3.3

T.1a en T.1b |
| 4.2.2 | Alleen de leden van de ploeg mogen tijdens de wedstrijd op de spelersbank zitten en aan de opwarmactiviteiten deelnemen. | 4.1.1, 7.2 |
| 4.2.3 | De spelers die niet aan het spel deelnemen mogen zich zonder daarbij ballen te gebruiken: | |
| 4.2.3.1 | tijdens het spel warm maken in hun opwarmruimte; | 1.4.5, 8.1,
T 1a en T 1b |
| 4.2.3.2 | tijdens time-outs warm maken in de vrije zone achter het speelveld.
<u>Commentaar.</u> | 1.3.3, 15.4 |
| | <ul style="list-style-type: none"> • De wedstrijdballen mogen in de pauzes NIET gebruikt worden voor het zich warm maken. • Regel 1.4.4.: Het zich warm maken van wisselers moet door de scheidsrechters kunnen worden gecontroleerd en moet voor hen dus waarneembaar blijven. Warm maken in een andere zaal, achter een veldafscheiding of iets dergelijks, is dus niet | |

Regel		zie ook:
	<i>toegestaan.</i>	
	<ul style="list-style-type: none">• <i>Is het warm maken niet binnen de verplichte vrije zone mogelijk, dan moet de scheidsrechter situatief bezien waar dit dan het minst hinderlijk kan geschieden. Het warm maken tijdens een set geheel verbieden is, in verband met de kans op het ontstaan van blessures, ongewenst. Alleen in extreme gevallen zal de scheidsrechter het warm maken helemaal verbieden.</i>	
4.2.4	In de pauzes tussen de sets mogen de spelers zich warm maken met volleyballen in de vrije zone.	18.1
4.3	DE UITRUSTING	
	De kleding van de spelers bestaat uit een shirt, korte broek, sokken en sportschoenen.	
4.3.1	De kleur en het ontwerp van de shirts, korte broeken en sokken moeten per ploeg tijdens de wedstrijd uniform (m.u.v. de Libero) en schoon zijn.	4.1, 19.2
	<u>Commentaar.</u>	
	<ul style="list-style-type: none">• <i>Het dragen van een hoofddekseel is niet toegestaan. Een haarband of iets dergelijks wordt niet als een hoofddekseel beschouwd. Een uitzondering wordt gemaakt voor het spelen met een "Charda" (hoofdhoekje) en lange broek indien de speelster moslima is. De lange broek moet voldoen aan de bestaande kledingsvoorschriften (kleur en nummer).</i>• <i>Steunbanden om het middel en dergelijke moeten onder de speelkleding worden gedragen.</i>• <i>De wedstrijdreglementen bevatten administratieve maatregelen voor het spelen in niet-uniforme kleding. Dit houdt in dat men wel mag spelen, maar dat de scheidsrechter dit moet noteren op het wedstrijdformulier. Dit ligt ook in de algemene lijn dat een wedstrijd wanneer het enigszins kan gespeeld moet worden.</i>	
4.3.2	De schoenen moeten licht en soepel zijn, met rubberen of synthetische zolen zonder hakken.	
	<i>Bij de wereldcompetities en officiële competities van de FIVB is het niet toegestaan te spelen op overwegend zwarte schoenen. De zolen mogen niet afgeven.</i>	
4.3.3	De shirts van de spelers moeten genummerd zijn van 1 tot en met 18.	
	<i>Bij de wereldcompetities en officiële competities van de FIVB moeten de shirts van de spelers genummerd zijn van 1 tot en met 20.</i>	
4.3.3.1	De nummers moeten aan de borst- en rugzijde midden op het shirt zijn aangebracht. De kleur en de helderheid van de nummers moeten contrasteren met de kleur en helderheid van de shirts.	
4.3.3.2	De hoogte van de borstnummers moet ten minste 15cm zijn, die van de rugnummers ten minste 20cm. De breedte van het lint, waarvan de nummers zijn	

Regel**zie ook:****gemaakt, moet ten minste 2cm zijn.**

Voor wereldcompetities en officiële competities van de FIVB moet het spelnummer herhaald worden op één zijde van de broek. Het nummer moet 4-6cm hoog zijn en minimaal 1cm breed.

De shirts en korte broeken moeten voldoen aan de voorschriften van de FIVB.

Commentaar.

- *Voor de Nederlandse competitie mag in een vereniging worden doorgenummerd om te voorkomen dat in één ploeg twee spelers hetzelfde nummer hebben. Het is niet toegestaan hoger te nummeren dan 999. In de A- en B-League moeten de nummers 1 t/m 18 worden gebruikt.*
- *Het is voor de scheidsrechters en de tegenpartij erg onaangenaam wanneer spelers geen rug- en borstnummers hebben. In zo'n situatie moet dus worden geprobeerd hierin provisorisch te voorzien. Lukt dit niet dan moet de scheidsrechter (onder vermelding hiervan op het wedstrijdformulier) betrokkene(n) wel laten spelen. Heeft echter een gehele ploeg geen rug- en borstnummers, dan moet die ploeg worden gesommeerd - op straffe van in gebreke te worden gesteld - kleding mét nummers te dragen.*
- *Bij de registratie van spelers op het wedstrijdformulier moeten de shirtnummers worden genoteerd, zoals de spelers die werkelijk (zullen) dragen. Dit is de verantwoordelijkheid van de aanvoerder en de coach. Wordt bij controle van de opstelling in het veld vastgesteld dat spelers onderling van shirt hebben gewisseld, dan moet de opstelling die op het opstellingsbriefje is genoteerd als dwingend worden aangemerkt. De feitelijke shirtnummers van de spelers zijn hierbij bepalend. De spelers wisselen dus niet van shirt. De registratie is bindend.*
- *De rug- en borstnummers moeten voor de scheidsrechter duidelijk waarneembaar zijn.*

4.3.4 De officiële aanvoerder moet onder zijn borstnummer een bandje van 8cm bij 2cm hebben.

5.1

Commentaar.

- *In de Nederlandse competitie (m.u.v. de A- en B-League) is het dragen van een markeringsstreepje onder het borstnummer van de aanvoerder niet verplicht.*
- *Het markeringsstreepje voor de aanvoerder in de A- en B-League moet op een zodanige wijze bevestigd zijn dat het duidelijk zichtbaar is.*

4.3.5 Het is verboden kleding zonder de voorgeschreven nummers of met een van de andere spelers afwijkende kleur te dragen (uitgezonderd de Libero's).

19.2

**4.4 VERANDERINGEN VAN DE UITRUSTING
De eerste scheidsrechter kan één of meer spelers**

Regel		zie ook:
4.4.1	toestaan: blootsvoets te spelen; tijdens wereldcompetities en officiële competities van de FIVB is dit verboden;	23
4.4.2	tussen twee sets of na een spelerwissel natte of beschadigde kleding te verwisselen, mits de nieuwe kleding ook uniform en identiek genummerd is;	4.3, 15.5
4.4.3	bij lage temperaturen in het trainingspak te spelen, mits deze voor de gehele ploeg uniform zijn en overeenkomstig regel 4.3.3 genummerd zijn (uitgezonderd de Libero's). <u>Commentaar.</u> <ul style="list-style-type: none"> • <i>De Libero moet dan een trainingspak van afwijkende kleur / uitvoering dragen. Ook dit trainingspak moet overeenkomstig artikel 4.3.3 genummerd zijn.</i> 	4.1.1, 19.2
4.5	VERBODEN VOORWERPEN	
4.5.1	Het is verboden voorwerpen te dragen die een verwonding kunnen veroorzaken of de speler kunstmatig voordeel kunnen verschaffen. <u>Commentaar.</u> <ul style="list-style-type: none"> • <i>Het dragen van knie-, hand-, duimbeschermers en dergelijke is niet verboden.</i> • <i>Wanneer een speler een ring draagt die niet kan worden verwijderd, dient de scheidsrechter deze dusdanig in te laten tapen, dat deze geen verwondingen kan toebrengen aan mede- of tegenspelers, en zowel de speler als de coach erop attent te maken dat de eventuele gevolgen geheel voor de speler zijn. De eerste scheidsrechter dient voorafgaand aan de wedstrijd dit als aantekening op het wedstrijdformulier te noteren en te laten paraferen door de speler en zijn aanvoerder.</i> 	
4.5.2	De spelers mogen voor eigen risico bril of contactlenzen dragen. <u>Commentaar.</u> <ul style="list-style-type: none"> • <i>Wanneer een speler zijn bril verliest dient de eerste scheidsrechter of de tweede scheidsrechter de rally af te fluiten als de bril gevaar oplevert voor de spelers.</i> • <i>Het verlies van een bril of contactlens is volledig voor risico van de betreffende speler.</i> 	
5	PLOEGLEIDERS	
	De officiële aanvoerder en coach zijn beiden verantwoordelijk voor het gedrag en de discipline van de leden van hun ploeg. De Libero's kunnen niet de officiële aanvoerder zijn.	20 19.1.3
5.1	AANVOERDER	
5.1.1	Vóór de wedstrijd moet de officiële aanvoerder het	7.1, 25.2.1.1

Regel

zie ook:

wedstrijdformulier ondertekenen en zijn ploeg bij de toss vertegenwoordigen.

Commentaar.

- *In de regiocompetities komt het nogal eens voor dat de aanvoerder en de coach het wedstrijdformulier niet vóór het begin van de wedstrijd ondertekenen. Op zichzelf is dit niet fout. Waar gesproken wordt over het niet meer mogen wijzigen van de samenstelling van de ploeg geldt dan dat dit niet meer mag gebeuren na de controle van de registratie van de spelers door de eerste scheidsrechter.*
- *Zie ook: commentaar Regel 25.2.1.1*

5.1.2 Tijdens de wedstrijd treedt de officiële aanvoerder als aanvoerder in het veld op wanneer hij aan het spel deelneemt. Wanneer de officiële aanvoerder niet aan het spel deelneemt, moet de coach of de officiële aanvoerder zelf een speler (maar niet de Libero) aanwijzen, die in het veld als aanvoerder optreedt. Deze aanvoerder in het veld blijft als zodanig verantwoordelijk tot hij wordt gewisseld of de officiële aanvoerder weer aan het spel deelneemt, dan wel de set is afgelopen. 15.2.1, 19.1.3

Als het spel dood is, mag alleen de aanvoerder in het veld zich tot de scheidsrechters wenden: 8.2

5.1.2.1 Hij mag uitleg vragen over toepassing of interpretatie van de spelregels. Hij mag ook de vragen en verzoeken van zijn ploeggenoten overbrengen. Wanneer hij het niet eens is met de verklaring, moet hij dit direct aan de scheidsrechter kenbaar maken. Hierdoor behoudt hij het recht aan het einde van de wedstrijd een officieel protest op het wedstrijdformulier te vermelden. 23.2.4

Commentaar:

- *Het gaat hierbij om de toepassing van spelregels, dus onderwerpen uit het spelregelboek. Bezwaren tegen de toepassing van artikelen uit een reglement, bijvoorbeeld het wedstrijdreglement, kunnen niet via een protestprocedure bij de Straf- en Protestcommissie worden ingediend. Deze bezwaren moeten op de voorgeschreven wijze bij de organisator worden ingediend.*
- *Het hier bedoelde zich tot de eerste scheidsrechter wenden mag (conform de regel voor het aanvragen van time-outs en spelerwissels) alleen vóór het fluitsignaal voor opslag geschieden. Het stellen van een vraag aan de eerste scheidsrechter na dit fluitsignaal, maar nog vóór de serveerder de bal raakt (de bal is dan formeel gesproken nog uit het spel) is niet toegestaan omdat het zou leiden tot onderbreking van de tijd van acht seconden vóór het nemen van de opslag en dus tot spelophouden.*
- *Het Reglement Straf- en Protestzaken geeft enkele aanvullende bepalingen voor het indienen van protesten.*
 - *Bezwaren tegen techniekbeoordeling en*

Regel	zie ook:
<p>waarnemingen (bijv. aanraken van het net, touché, in of uit) zijn niet voor protest vatbaar.</p> <ul style="list-style-type: none"> ○ Bezwaren tegen een scheidsrechterlijke beslissing moeten in het algemeen direct na de beslissing kenbaar worden gemaakt. De eerste scheidsrechter kan dan een eventuele fout nog herstellen. Soms blijkt pas later in de wedstrijd dat een bepaalde beslissing niet correct was, zoals een fout bij een spelerwissel, een vergissing van de teller. In zo'n geval moet de ploeg direct na het constateren van de beslissing bezwaar maken en kan daarna aan het eind van de wedstrijd alsnog een officieel protest ingediend worden. 	
<p>5.1.2.2 Hij mag toestemming vragen:</p> <ul style="list-style-type: none"> a. al het materiaal of een deel ervan te vervangen; b. de opstelling van de ploegen te verifiëren; c. de vloer, het net, de bal, enz. te controleren. <p><u>Commentaar:</u></p> <ul style="list-style-type: none"> • De aanvoerder mag één keer per set toestemming vragen aan de (tweede) scheidsrechter om de opstelling van zijn ploeg te verifiëren. De scheidsrechter dient deze informatie dan te verstrekken. Dergelijke controles moeten kort, zakelijk en zonder discussies plaatsvinden. Indien hierbij door de scheidsrechter foutieve informatie wordt verstrekt aan de aanvoerder, zal, indien er later in de set consequenties volgen, de stand worden teruggedraaid tot op het moment van de bij de aanvraag gedane uitspraak. Alle gevolgen die daarna ontstaan zijn, zoals spelerwissels en time-outs, komen dan te vervallen. Officiële waarschuwingen gegeven aan de ploeg en maatregelen die genomen zijn en genoteerd zijn in de tabel van maatregelen blijven gehandhaafd. Twijfelt een aanvoerder of de tegenpartij wel in de goede opstelling staat, dan mag hij dit ook één keer per set vragen aan de (tweede) scheidsrechter. Zijn antwoord moet zich beperken tot het wel of niet goed staan van de tegenpartij. 	<p>4.3, 4.4.2 7.4 1.2, 2, 3</p>
<p>5.1.2.3 Bij afwezigheid van de coach, mag hij time-outs en spelerwissels aanvragen.</p>	<p>15.2.1, 15.4, 15.5</p>
<p>5.1.3 Na de wedstrijd:</p> <p>5.1.3.1 Na de wedstrijd bedankt de officiële aanvoerder de scheidsrechters en ondertekent hij het wedstrijdformulier om daarmee het wedstrijdresultaat te bevestigen.</p> <p><u>Commentaar:</u></p> <ul style="list-style-type: none"> • Het niet bedanken van de scheidsrechter(s) door de aanvoerders na afloop van de wedstrijd is op zichzelf nog geen "onbehoorlijk gedrag" (regel 21.2.1). Slechts als het gepaard gaat met een andere vorm van wangedrag kan er een reden zijn om een strafmaatregel te nemen. 	<p>6.3 25.2.3.3</p>
<p>5.1.3.2 Hij mag dan ook, als hijzelf of de vervangende aanvoerder in het veld eerder aan de eerste</p>	<p>5.1.2.1, 25.2.3.2</p>

Regel

zie ook:

scheidsrechter onvrede over een toepassing en/of interpretatie van de spelregels kenbaar maakte, dit als zodanig bevestigen en als een officieel protest op het wedstrijdformulier noteren.

Commentaar:

- *Is de aanvoerder vóór de lopende (laatste) set weggestuurd, dan mag hij de wedstrijd nog afsluiten door het wedstrijdformulier te ondertekenen. Is hij voor de rest van de wedstrijd uitgesloten, dan moet zijn vervanger dat doen. In dat geval moet duidelijk vermeld staan wie op dat moment de aanvoedersrechten heeft. Dit moet duidelijk genoteerd worden bij "opmerkingen".*
- *Het verzoek een protestaantekening te maken moet worden gedaan vóór de eerste scheidsrechter aan het eind van de wedstrijd het wedstrijdformulier heeft ondertekend.*
- *De scheidsrechter is verplicht - ook als hij het er zelf niet mee eens is - een door een aanvoerder gewenst protest op het wedstrijdformulier te (laten) noteren. Mede omdat de door de aanvoerder gewenste bewoordingen van belang zijn, mag hij de aantekening ook door de aanvoerder zelf laten maken. Om rechtsgeldig te zijn moet uit deze notitie blijken, dat een protest in de zin van het Reglement Straf- en Protestzaken in de bedoeling ligt (dus bij voorkeur moet het woord protest gebruikt worden) en moet in ieder geval vermeld worden tegen welke beslissing de ploeg protesteert.*
- *Het gebeurt wel eens dat een aanvoerder in de loop van de wedstrijd bezwaar maakt tegen een beslissing van de scheidsrechter en zegt te willen protesteren, maar daar aan het einde van de wedstrijd niet meer op terugkomt. Het is dan aan te bevelen dat de eerste scheidsrechter de aanvoerder vraagt of hij al dan niet nog een protestaantekening wenst. Is het antwoord ontkennend, dan moet de aantekening achterwege blijven. Het is dus onjuist wanneer een scheidsrechter in een dergelijk geval uit eigen beweging een protest noteert.*
- *Voor de verdere behandeling van het protest moet door het bestuur van de protesterende vereniging uiterlijk drie dagen na de wedstrijddag een schriftelijke toelichting aan de Straf- en Protestcommissie worden gezonden.*

5.2 COACH

5.2.1 Tijdens de gehele wedstrijd leidt de coach het spel van zijn ploeg buiten het speelveld. Hij kiest de beginopstellingen en de spelerwissels en vraagt time-outs aan. In deze functie is de tweede scheidsrechter de official, waarmee hij contact onderhoudt.

1.1, 7.3.2,
15.4, 15.5

Commentaar:

- *De combinatie aanvoerder-(assistent)coach is alleen toegestaan als dit voor de wedstrijd is afgesproken en heeft altijd betrekking op het aanvoederschap in het*

<u>Regel</u>	<u>zie ook:</u>
<p>veld.</p> <ul style="list-style-type: none"> • Als de eigenlijke coach in de loop van de wedstrijd weg moet en er is geen assistent-coach om hem te vervangen, mag de combinatie aanvoerder-coach alleen worden gemaakt als dat voor de wedstrijd is afgesproken. • Ook een andere speler dan de aanvoerder kan coach zijn tijdens de wedstrijd. Hij dient zichzelf dan als coach voor te stellen voor de wedstrijd aan de scheidsrechters en als zodanig op het wedstrijdformulier worden vermeld. Gedurende de wedstrijd heeft hij, als hij niet in het veld staat, de rechten en plichten van de coach (hij moet bijv. op de spelersbank het dichtst bij de tellertafel zitten). Staat deze speler in het veld, dan heeft hij geen rechten meer en is gewoon speler. Indien hij geen aanvoerder in het veld is, mag hij zich dan niet tot de scheidsrechter wenden om vragen te stellen, etc. 	
<p>5.2.2 Voor de wedstrijd noteert of controleert de coach de namen en nummers van zijn spelers op het wedstrijdformulier. Daarna ondertekent hij dit formulier.</p> <p><u>Commentaar:</u></p> <ul style="list-style-type: none"> • Zie ook: commentaar Regel 25.2.1.1 	<p>4.1, 19.1.3, 25.2.1.1</p>
<p>5.2.3 Tijdens de wedstrijd moet de coach:</p> <p>5.2.3.1 voor iedere set het naar behoren ingevulde en ondertekende opstellingsbriefje aan de teller of de tweede scheidsrechter overhandigen;</p> <p><u>Commentaar:</u></p> <ul style="list-style-type: none"> • Uiteraard mag ook de aanvoerder het wedstrijdformulier en de opstellingsbriefjes invullen. Dit hoeft niet per se door de coach te gebeuren. Het ondertekenen en inleveren is bindend. • Indien na het inleveren van het ondertekende opstellingsbriefje discussie ontstaat over wie het opstellingsbriefje heeft ondertekend (de coach zegt dat hij het niet ondertekend heeft en wil een nieuw briefje invullen) moet de eerste scheidsrechter dit behandelen als een misdraging en een officiële waarschuwing geven als dit de 1^e keer is. De volgende keer wordt een maatregel voor onbehoorlijk gedrag opgelegd en wordt dit bestraft met verlies van rally (gele kaart). • In de A -league moet de coach 3 opstellingsbriefjes per set invullen.(1 voor de teller, 1 voor het jurylid en 1 ten behoeve van Data Volley). 	<p>7.3.2</p>
<p>5.2.3.2 op de spelersbank zo dicht mogelijk bij de tellertafel zitten; hij mag deze plaats verlaten;</p>	<p>4.2</p>
<p>5.2.3.3 time-outs en spelerwissels aanvragen;</p>	<p>15.4, 15.5</p>
<p>5.2.3.4 evenals de andere leden van de ploeg aanwijzingen geven aan de spelers in het veld. De coach mag deze aanwijzingen ook geven als hij staat en als hij loopt binnen de vrije zone, vanaf het verlengde van de aanvalslijn tot aan de opwarmruimte zonder dat de wedstrijd verstoord of vertraagd wordt.</p>	<p>1.3.4, 1.4.5</p>

Regel

Bij de wereld en officiële competities van de FIVB dient de coach zich te houden aan de coachlijn.

Commentaar:

- Zoals uit de tekst van deze regel blijkt, gaat het hierbij om de communicatie tussen de leden van de ploeg die niet aan het spel deelnemen (ploegbegeleiding en wisselers) naar de spelers in het veld. De communicatie tussen de eerstgenoemden onderling of de spelers in het veld onderling is niet in het geding. De spelers in het veld mogen elkaar uiteraard vrijelijk aanwijzingen e.d. geven.
- De coach mag lopend of staand voor de spelersbank aanwijzingen geven aan zijn ploeg, op voorwaarde dat hij de wedstrijd niet verstoort of vertraagt. Zijn ruimte bevindt zich tussen de spelersbank en de coachlijn. Deze ruimte strekt zich verder uit tot aan de opwarmruimte. Is deze opwarmruimte niet op de juiste plaats gelegen volgens tekening 1a van het spelregelboekje, dan eindigt die bij het einde der vrije zone van dezelfde tekening 1a òf bij het einde der ruimte in de zaal die de vrije ruimte begrenst.
- Loopt een speler, die een bal probeert terug te halen vanuit de vrije zone van de tegenpartij, tegen de coach van de tegenpartij op, dan geldt de regel van hinderen voor die coach gelijk als voor een speler van die partij. De eerste scheidsrechter beslist of dit hinderen opzettelijk gebeurde of niet. Zo ja, dan geldt de regel 11.2.4. Teken is "touché", teken 24. Zo niet, dan wordt er doorgespeeld en wordt die coach als een "dood object" beschouwd.
- Indien andere bankzitters opstaan (behalve bij een timeout), verliezen zij het recht om te communiceren met de spelers in het veld. Indien ze dit toch doen, dient de eerste scheidsrechter dit te bestraffen met een waarschuwing (als het de eerste keer is).

zie ook:

T.1a, 1b, 2

T.1a, 1b, 2

5.3 ASSISTENT-COACH**5.3.1 De assistent-coach zit op de spelersbank zonder dat hij het recht heeft in te grijpen.****5.3.2 Indien de coach zijn ploeg om wat voor reden dan ook (inclusief een maatregel) moet verlaten, mag de assistent-coach op verzoek van de aanvoerder in het veld en na toestemming van de eerste scheidsrechter, diens functie overnemen voor de duur van diens afwezigheid.**

5.1.2,
5.2

Commentaar:

- In de nationale competitie kan de assistent-coach alleen dan de taak van de coach overnemen indien hij lid is van de Nevobo. De regio's kunnen bij reglement voor de vervanging van de coach nadere regels vaststellen.
- In de spelregels wordt gesproken over het feit dat de

Regel
zie ook:

coach de ploeg ongewild moet verlaten. Hierbij kan gedacht worden aan b.v. een maatregel voor wangedrag of ziekte van de coach.

- *De assistent-coach kan ook speler zijn.*

Hoofdstuk 3 Wijze van spelen
Regel
zie ook:
6 BEHALEN VAN EEN PUNT, WINNEN VAN EEN SET EN VAN DE WEDSTRIJD
6.1 BEHALEN VAN EEN PUNT
6.1.1 Behalen van een punt:

6.1.1.1 door de bal met succes in het veld van de tegenstander op de grond te spelen

8.3, 10.1.1

6.1.1.2 als de tegenstander een fout maakt

6.1.2

6.1.1.3 als de tegenstander een bestraffing heeft gehad

16.2.3, 21.3.1

6.1.2
Fouten.

Een ploeg maakt een fout tijdens een speelactie als zij handelt in strijd met deze spelregels (of deze anderszins schendt). De scheidsrechters beoordelen de fouten en bepalen overeenkomstig de regels de te nemen maatregelen.

Commentaar.

- *Fouten tijdens het spelen, dat wil zeggen handelingen in strijd met de spelregels, moeten meteen na het maken van de fout of direct na afloop van de desbetreffende rally worden bestraft. Bestrafen als al voor een volgende rally is gefloten, is niet juist. Ook een onjuiste waarneming kan slechts tot het begin van de volgende rally worden herroepen.*
- *In het geval van opstellingsfouten (met name doordraaifouten) geldt echter regel 7.7.1*
- *Als blijkt dat in een eerder stadium van het spel een punt abusievelijk niet of teveel op het wedstrijdformulier is aangetekend, of dat een fout in de invulling van het formulier niet is opgemerkt enz., kan de scheidsrechter dit alsnog (laten) herstellen, maar alleen als het een voorval in de lopende set betreft.*

6.1.2.1 Indien twee of meer fouten na elkaar worden gemaakt, wordt alleen de eerste fout bestraft.

6.1.2.2 Indien tegenstanders gelijktijdig twee of meer fouten maken, wordt dubbelfout gegeven en wordt de rally overgespeeld.

6.1.2
T.11 (23)

6.1.3
Een rally en een voltooide rally.

Een rally is de opeenvolging van spelacties vanaf het moment van de opslag totdat de bal uit het spel is.

8.1, 8.2

Een voltooide rally is de opeenvolging van spelacties

Regel		zie ook:
	met als resultaat het verkrijgen van een punt.	
6.1.3.1	als de ploeg aan opslag de rally wint, krijgt deze ploeg er een punt bij en behoudt de opslag;	
6.1.3.2	als de partij die de opslag ontving de rally wint, krijgt deze ploeg het recht van opslag en behaalt daarbij tevens een punt.	
6.2	WINNEN VAN EEN SET Een set (met uitzondering van de beslissende vijfde set) wordt gewonnen door de ploeg die als eerste 25 punten behaalt, met een voorsprong van ten minste twee punten. In geval van gelijke stand bij 24-24 wordt het spel, zonder beperking in puntenaantal, vervolgd tot er een verschil van twee punten is bereikt (26-24, 27-25, ...).	T11 (9) 6.3.2
6.3	WINNEN VAN DE WEDSTRIJD	T11 (9)
6.3.1	De wedstrijd wordt gewonnen door de ploeg die drie sets wint. <i>Commentaar:</i> <ul style="list-style-type: none">• Bij reglement kan van deze regel worden afgeweken.	6.2
6.3.2	In geval van een gelijke stand van 2-2 in sets wordt de beslissende vijfde set gewonnen door de ploeg die als eerste 15 punten behaalt, met een voorsprong van ten minste twee punten. <i>Commentaar:</i> <i>Wanneer om twee gewonnen sets wordt gespeeld, wordt in geval van een gelijke stand van 1 – 1 in sets de beslissende derde set gewonnen door de ploeg die als eerste 15 punten behaalt, met een voorsprong van ten minste twee punten.</i>	7.1
6.4	IN-GBREKE-STELLEN en ONVOLLEDIGE PLOEG	
6.4.1	Als een ploeg, na daartoe te zijn gemaand, weigert te spelen, wordt zij in gebreke gesteld en verliest zij de wedstrijd reglementair met als eindstand 0-3 voor de wedstrijd en 0-25 voor elke set.	6.2, 6.3
6.4.2	Een ploeg die zonder geldige reden niet op tijd op het speelveld aantreedt, wordt in gebreke gesteld. Het gevolg is hetzelfde als in regel 6.4.1. <i>Commentaar:</i> <ul style="list-style-type: none">• Voor de Nederlandse competitie worden de gevolgen van te laat komen, "in gebreke stellen" e.d. voor het wedstrijdresultaat bij reglement bepaald waarbij in het betreffende geval de internationale spelregels niet van toepassing zijn. In zo'n situatie moet de scheidsrechter het wedstrijdformulier zo volledig mogelijk invullen en duidelijk noteren wat er aan de hand was. De competitieleiding gaat na welke maatregelen op grond van het wedstrijdreglement (eventueel overspelen,	

Regel

zie ook:

punten in mindering, administratieve maatregelen e.d.) moeten worden genomen. De scheidsrechter kan slechts ten dele beoordelen of een aangevoerde reden al dan niet geldig is. Hij moet in elk geval zijn bevindingen - zowel bij te laat beginnen als bij niet meer beginnen- op het wedstrijdformulier noteren. De competitieleiding kan er dan haar conclusies uittrekken.

6.4.3 Een ploeg die voor de rest van de set of van de wedstrijd onvolledig wordt verklaard, verliest de set of de wedstrijd. Aan de tegenpartij worden dan zoveel punten, als wel punten en sets, toegekend als nodig is om de set, respectievelijk de wedstrijd, te winnen. De onvolledig geworden ploeg behoudt de reeds behaalde punten en gewonnen sets.

6.2, 6.3, 7.3.1

Commentaar.

- *Bij het onvolledig raken van een ploeg ten gevolge van een blessure of strafmaatregel moet de scheidsrechter het wedstrijdformulier wel volgens de spelregels afsluiten.*
- *"Onvolledig verklaren" van een ploeg geldt in principe voor de lopende set. In geval van een blessure kan daarbij een specifiek vervolg ontstaan. Ter verduidelijking van mogelijke situaties enkele voorbeelden:*
 - *Een ploeg heeft slechts 6 spelers. In de loop van de tweede set wordt speler met nummer 4 wegens herhaald onbehoorlijk gedrag voor de lopende set uit het veld gestuurd. De ploeg houdt dan maar 5 spelers in het veld over. De tweede set wordt verloren verklaard. De derde en eventueel volgende sets kunnen (met speler nummer 4) alsnog worden gespeeld.*
 - *Een ploeg heeft slechts 6 spelers. In de loop van de 2e set wordt speler met nummer 3 wegens herhaalde belediging voor de rest van de wedstrijd uitgesloten. De ploeg heeft dus niet alleen voor de lopende set, doch ook voor de volgende sets maar 5 spelers over. Ook de volgende sets moeten verloren worden verklaard.*
 - *Een ploeg heeft 8 spelers. In de 2e set worden de beide wisselers 7 en 8 achtereenvolgens gewisseld tegen de basisspelers 3 en 5. Dan wordt basisspeler met nummer 1 wegens herhaalde belediging van verder meespelen uitgesloten. Een reglementaire wissel is niet meer mogelijk. De ploeg wordt voor de lopende set onvolledig verklaard, maar heeft voor de derde en eventueel volgende sets voldoende spelers beschikbaar. Het spel wordt dus met de derde set hervat.*
 - *Een ploeg heeft slechts 6 spelers. In de tweede set raakt speler met nummer 2 zodanig geblesseerd dat hij op dat moment niet verder kan spelen. Kan hij ook na een pauze van 3 minuten voor verzorging nog niet spelen dan wordt de ploeg voor de lopende*

Regel
zie ook:

tweede set onvolledig verklaard. De ploeg krijgt daarna de normale 3 minuten pauze tussen de sets.

- *Kan speler met nummer 2 ook na deze pauze nog niet spelen, dan wordt de ploeg voor de rest van de wedstrijd onvolledig verklaard.*

7 OPBOUW VAN HET SPEL

7.1 TOSS

Vóór aanvang van de wedstrijd verricht de eerste scheidsrechter de toss om te beslissen over het recht van eerste opslag en aan welke kant van het speelveld beide ploegen de eerste set moeten spelen. Indien een beslissende set moet worden gespeeld, verricht de eerste scheidsrechter opnieuw de toss.

Commentaar.

- *Wanneer de scheidsrechter voor het begin van de wedstrijd en/of voor het begin van de beslissende set heeft vergeten te tossen voor de keuze van opslag of speelveld en de wedstrijd, respectievelijk de beslissende set, al is begonnen, dan kunnen geen van de ploegen het recht opeisen alsnog te tossen en de wedstrijd, respectievelijk die set opnieuw te beginnen. De wedstrijd of set, dan wel het gespeelde deel daarvan, blijft dus rechtsgeldig.*

7.1.1 De toss wordt in aanwezigheid van de officiële aanvoerders van de beide ploegen verricht.

Commentaar.

De scheidsrechter moet direct na de toss, wanneer de keuze bekend is wie de eerste opslag neemt en welk speelveld is gekozen, aan de aanvoerders vragen of er gezamenlijk of na elkaar aan het net wordt ingespeeld.

7.1.2 De ploeg die de toss wint kiest:

òf

7.1.2.1 het recht van opslag of ontvangst van opslag

òf

7.1.2.2 een speelhelft.

De ploeg die de toss verliest, krijgt de overblijvende keuzemogelijkheid.

Commentaar:

- *De winnaar van de toss heeft twee keuzemogelijkheden, A en B.*
 - *A is hierbij het recht van het nemen of van het ontvangen van de eerste opslag.*
 - *B is de set beginnen op speelhelft "a" of speelhelft "b".*

Kiest hij mogelijkheid A en zegt hij "ik wil beginnen met de opslag", dan ontvangt de tegenpartij uiteraard die eerste opslag. Deze tegenpartij heeft dan echter nog keuzemogelijkheid B, de set beginnen op speelhelft "a" of speelhelft "b". Kiest de winnaar van de toss echter mogelijkheid B, dan

Regel

zie ook:

moet hij uitspreken of hij de set wil beginnen met spelen op speelhelft "a" of speelhelft "b". Voor de tegenpartij blijft dan keuzemogelijkheid A over, d.w.z. deze ploeg moet dan kiezen tussen het nemen of het ontvangen van de eerste opslag. Valt deze keuze op het nemen van de eerste opslag, dan blijft er voor de winnaar van de toss slechts het ontvangen van de eerste opslag over en omgekeerd.

- 7.1.3 Wanneer de beide ploegen na elkaar aan het net inspelen, begint de ploeg die de eerste opslag heeft met het inspelen aan het net.** 7.2

7.2 INSPELEN AAN HET NET

Commentaar:

- *Bij het inslaan aan het net is het niet toegestaan dat door de ploegen aangegooid/geslagen wordt vanaf de kant van de tegenstander naar de eigen speler(s) om te passen en vervolgens aan te vallen. Wanneer een ploeg zo wil inslaan aan het net, dan heeft men de keuze om direct na de toss aan te geven dat men na elkaar aan het net wil inspelen. De ploeg die dan de eerste opslag heeft, begint met het inspelen aan het net.*

- 7.2.1 Vóór aanvang van de wedstrijd mogen de ploegen, indien zij tevoren een ander speelveld tot hun beschikking hadden, samen gedurende zes minuten aan het net inspelen. Indien dit niet het geval was bedraagt de inspeeltijd tien minuten.**

- 7.2.2 Wanneer de aanvoerders kiezen voor apart inspelen aan het net, mogen de ploegen dit gedurende drie of vijf minuten doen, overeenkomstig regel 7.2.1.**

Commentaar:

- *Het gebruikelijke opslaan vanaf de achterlijn van het veld wordt geacht onderdeel van het inspelen te zijn en moet dus binnen de daarvoor gestelde tijdlimiet geschieden.*

7.3 BEGINOPSTELLING VAN EEN PLOEG

- 7.3.1 Met minder dan zes spelers per ploeg mag niet worden gespeeld.** 6.4.3
De beginopstelling van de ploeg is bepalend voor de opslagvolgorde van de ploeg in het veld. Deze volgorde moet gedurende de gehele set worden aangehouden. 7.6

- 7.3.2 Vóór het begin van elke set moet de coach de beginopstelling van zijn ploeg op een opstelingsbriefje noteren en dit briefje, naar behoren ingevuld en ondertekend, aan de tweede scheidsrechter of de teller overhandigen.** 5.2.3.1, 24.3.1, 25.2.1.2

Commentaar:

Regel

zie ook:

- *In deze pauze moeten de nieuwe opstellingen op het wedstrijdformulier worden genoteerd. De coach of aanvoerder moet direct tijdens het wisselen van speelhelpt het opstellingsbriefje bij de tweede scheidsrechter of de teller inleveren. Is een coach of aanvoerder op dit punt duidelijk in gebreke, dan kan de eerste scheidsrechter dit als spelophouden aanmerken.*

7.3.3 De spelers die geen deel uitmaken van de beginopstelling van een set zijn voor die set de wisselers (uitgezonderd de Libero). 7.3.2, 15.5,

7.3.4 Na het inleveren van het opstellingsbriefje bij de tweede scheidsrechter of de teller mag zonder een reglementaire spelerwissel geen wijziging in de beginopstelling worden toegestaan. 15.2.2, 15.5

Commentaar:

- *De tweede scheidsrechter moet bij het wisselen van het speelveld aan de coach de opstellingsbriefjes van de volgende set vragen. Dit om te voorkomen dat de tijd van 3 minuten tussen de sets niet nodeloos verlengd wordt. Wanneer de coach bij herhaling te laat zijn opstellingsbriefje inlevert, moet de eerste scheidsrechter een maatregel voor spelophouden opleggen.*
- *Wordt een verschil tussen de opstelling van de spelers in het veld en die op het opstellingsbriefje vóór het begin van de set -dus als betrokkenen nog niet hebben gespeeld- geconstateerd, dan moet de fout worden hersteld. Dit kost de ploeg geen straf, dus ook geen wissel. Wordt de hiervoor genoemde fout echter pas in de loop van de set ontdekt, dan is er sprake van gespeeld hebben in een foute opstelling. Dus in elk geval:*
 - a de betrokkenen moeten de juiste opstelling innemen;*
 - b de fout wordt bestraft zoals bij het verlies van een rally;*
 - c de door de betreffende ploeg in foute opstelling gescoorde punten moeten worden geannuleerd.*

***BOVENDIEN:** betreft het de situatie dat iemand op de bank eigenlijk in het veld had moeten staan en omgekeerd, dan wordt de correctie van deze fout aangemerkt als een wissel. Het herstellen van de opstellingsfout kost de ploeg dan een wisselbeurt en bovendien zijn de betreffende spelers voor de rest van die set aan elkaar gekoppeld. Wenst de coach in een dergelijk geval de oude opstelling te handhaven, dan kan hij uiteraard na de correctiewissel een hierop betrekking hebbende wissel aanvragen. Dit is alleen mogelijk als het spel eerst is hervat, omdat twee opeenvolgende spelerwissels zonder tussentijdse spelhervatting niet zijn toegestaan.*
- *Wanneer bij het begin van een set een speler in*

Regel
zie ook:

afwijking van het opstellingsbriefje in het veld komt, dan moet dat op zichzelf niet als een spelerwissel worden aangemerkt. Ook niet als betrokkene kortere of langere tijd meespeelt, doordat de afwijking niet direct wordt opgemerkt.

Voorbeeld: volgens het opstellingsbriefje is nr. 6 geen basisspeler,; hij is dus wisselspeler. Toch verschijnt hij ten onrechte in het veld en wel op de plaats waar eigenlijk nr. 3 had moeten staan. Deze nr. 3 zit dus op de bank. In deze situatie kan er niet worden gesproken van een wissel van nr. 6 tegen nr. 3. Het daarop volgende (in de loop van de set) wisselen van nr. 6 tegen nr. 3 (ter correctie van de opstelling) wordt dan hun eerste wissel. Het eventueel daarna weer terugwisselen van nr. 3 tegen nr. 6 blijft dus toegestaan.

- Zie commentaar 7.3.5.1 (herstellen kennelijke schrijffout).
- Zie commentaar 24.3.1 (waarschuwen in geval van opstellingsfout).

7.3.5	Verschil in positie van de spelers in het veld en op het opstellingsbriefje moet als volgt afgehandeld worden:	24.3.1
7.3.5.1	indien zo'n verschil vóór het begin van een set wordt geconstateerd, moeten de spelers zich overeenkomstig het opstellingsbriefje opstellen. Hierbij wordt geen maatregel opgelegd.	7.3.2
7.3.5.2	indien vóór het begin van de set er een speler in het veld staat die niet op het opstellingsbriefje staat, dan moet de opstelling in het veld in overeenstemming worden gebracht met het opstellingsbriefje. Hierbij wordt geen maatregel opgelegd.	7.3.2
7.3.5.3	Wanneer echter de coach een dergelijke niet genoteerde speler in het veld wil houden, moet hij een reglementaire wissel aanvragen. Deze spelerwissel wordt dan op het wedstrijdformulier genoteerd.	15.2.2
	<u>Commentaar:</u>	
	<ul style="list-style-type: none"> • Komt op een opstellingsbriefje een kennelijke schrijffout voor (bijvoorbeeld er is een speler genoteerd die niet aanwezig is), dan moet deze fout zonder strafmaatregel worden gecorrigeerd (regel 7.3.5.1). Ook wanneer deze fout wordt geconstateerd tijdens de wedstrijd, moet de scheidsrechter dit als schrijffout oplossen dus zonder strafmaatregel. 	
7.4	OPSTELLING Op het moment dat de bal door de serveerder wordt geslagen, moeten, met uitzondering van de serveerder, de ploegen zich in hun opslagvolgorde op hun eigen speelveld bevinden.	T.4 7.6.1, 8.1, 12.4
	<u>Commentaar:</u>	
	<ul style="list-style-type: none"> • Alleen de aanvoerder in het veld mag één keer per set toestemming vragen aan de tweede scheidsrechter om 	

Regel
zie ook:

de opstelling van zijn ploeg te controleren (bijvoorbeeld om te vragen welke speler aan de beurt is om op te slaan). Verzoeken die hier van afwijken worden bestraft met een maatregel voor spelophouden.

- Op het moment van de opslag moeten de spelers -de serveerder uiteraard uitgezonderd- zich op hun eigen speelveld bevinden. Met één of twee voet(en) op of boven een zijlijn, de achterlijn of de (gehele) middenlijn staan is nog goed. Eén van deze lijnen met de voet(en) overschrijden, is fout (teken 13).

- | | | |
|----------------|---|--------|
| 7.4.1 | De posities van de spelers worden als volgt genummerd: | |
| 7.4.1.1 | De drie spelers die langs het net staan opgesteld zijn de voorspelers en bezetten de posities 4 (linksvoor), 3 (midvoor), 2 (rechtsvoor). | |
| 7.4.1.2 | De andere drie spelers zijn de achterspelers. Zij bezetten de posities 5 (linksachter), 6 (midachter), 1 (rechtsachter). | |
| 7.4.2 | Onderlinge positie ten opzichte van elkaar. | |
| 7.4.2.1 | Iedere achterspeler moet verder van het net af staan dan de met hem corresponderende voorspeler. | |
| 7.4.2.2 | De voorspelers, respectievelijk de achterspelers, moeten ten opzichte van de naast hen spelende deelnemers opgesteld staan zoals in regel 7.4.1 is aangegeven. | |
| 7.4.3 | De opstelling van de spelers wordt bepaald door en gecontroleerd aan de hand van de plaats van hun voeten waar zij de grond raken:
<u>Commentaar.</u> | T.4 |
| | <ul style="list-style-type: none"> • Het aanraken van de vloer buiten de zijlijnen met enig ander lichaamsdeel dan de voet(en) is op het moment van de opslag eveneens verboden. • Het scheidsrechtersteken om aan te geven dat een speler op het moment van opslag buiten het speelveld staat, is het teken van opstellingsfout (teken 13). Het is noodzakelijk de betreffende speler en de desbetreffende zijlijn daarna aan te wijzen. | |
| 7.4.3.1 | een deel van een voet van iedere voorspeler moet zich dichterbij de middenlijn bevinden dan de voet van de met hem corresponderende achterspeler; | 1.3.3 |
| 7.4.3.2 | een deel van een voet van iedere rechter- of linkerspeler (voor- of achterspeler) moet zich dichterbij de met hem corresponderende zijlijn bevinden dan de voet van de middenspeler in de eigen lijn.
<u>Commentaar.</u> | 1.3.2 |
| | <ul style="list-style-type: none"> • De tekst moet niet zo letterlijk worden opgevat dat het fout zou zijn wanneer een speler op het moment van opslag om enigerlei reden niet met twee voeten op de grond zou staan. | |
| 7.4.4 | Nadat de bal is opgeslagen mogen de spelers zich | 11.2.2 |

Regel		zie ook:
	verplaatsen en elke positie in hun eigen veld en de vrije zone innemen.	
7.5	OPSTELLINGSFOUT	T.4, T.11 (13)
7.5.1	De ploeg maakt een opstellingsfout wanneer een van haar spelers, op het moment dat de serveerder de bal raakt, niet juist staat opgesteld.	7.3, 7.4
7.5.2	Wanneer de serveerder bij het uitvoeren van de opslag een opslagfout maakt, wordt zijn fout beschouwd als te zijn gemaakt vóór een opstellingsfout.	12.4, 12.7.1
7.5.3	Wanneer de opslag na het raken van de bal fout gaat, wordt de opstellingsfout als zodanig bestraft. <u>Commentaar.</u> <ul style="list-style-type: none"> In 7.5.3 gaat het in tegenstelling tot in 7.5.2 om twee fouten die na elkaar worden gemaakt. De opstellingsfout van de ontvangende ploeg (op het moment van de opslag) en het na de opslag fout gaan van de bal. De eerst gemaakte fout (opstellingsfout) wordt uiteraard bestraft. 	12.7.2
7.5.4	Een opstellingsfout heeft tot gevolg:	
7.5.4.1	de ploeg wordt bestraft met een punt en de opslag gaat naar de tegenstander	6.1.3
7.5.4.2	de spelers moeten de juiste opstelling innemen. <u>Commentaar.</u> <ul style="list-style-type: none"> Zie regel 7.7.2. (correctie van een opstellingsfout is alleen vóór het einde van de lopende set mogelijk). 	7.3, 7.4
7.6	DOORDRAAIEN	
7.6.1	De onderlinge plaats van de spelers bij het doordraaien is door de beginopstelling vastgelegd. Zij wordt gedurende de gehele set gecontroleerd aan de hand van de opslagvolgorde en de opstelling van de spelers.	7.3.1, 7.4.1, 12.2
7.6.2	Wanneer de ploeg die de opslag ontvangt het recht van opslag krijgt, moeten haar spelers met de wijzers van de klok mee een positie doordraaien. De speler op positie 2 draait naar positie 1 door om de opslag uit te voeren, de speler op positie 1 draait naar positie 6 door enz.	12.2.2.2
7.7	FOUT BIJ HET DOORDRAAIEN <u>Commentaar.</u> <ul style="list-style-type: none"> Het aanhouden van de juiste opstellingsvolgorde blijft altijd de verantwoordelijkheid van de aanvoerder en/of coach. Merkt de (tweede) scheidsrechter of een teller een foutieve opstelling niet direct op, dan moet deze foutieve opstelling worden bestraft vanaf het moment van ontstaan van deze foutieve opstelling en niet vanaf 	T.11 (13)

Regel		zie ook:
	<i>het moment waarop de (tweede) scheidsrechter of de teller de fout opmerkte.</i>	
7.7.1	Bij het doordraaien wordt een fout gemaakt wanneer de opslag niet overeenkomstig de opslagvolgorde wordt uitgevoerd. Dit heeft tot gevolg:	7.6.1, 12
7.7.1.1	de ploeg wordt bestraft met een punt en de opslag gaat naar de tegenstander;	6.1.3
7.7.1.2	de opslagvolgorde moet worden hersteld.	7.6.1
	<u>Commentaar.</u>	
	<ul style="list-style-type: none"> • <i>Zie regel 7.5 (samengaan van fouten in de opslagvolgorde / opstelling van de serverende ploeg met opstellingsfouten van de ontvangende ploeg).</i> 	
7.7.2	Bovendien moet de teller het juiste moment, waarop de fout werd gemaakt, bepalen. Alle punten die daarna door de ploeg, die de fout maakte, zijn behaald, worden geannuleerd. De punten die door de tegenpartij zijn behaald, blijven gehandhaafd. Als het moment van de fout niet kan worden bepaald, worden er geen punten geschrapt en is een punt en de opslag naar de tegenstander de enige maatregel.	25.2.2.2 6.1.3
	<u>Commentaar.</u>	
	<ul style="list-style-type: none"> • <i>Nadat de scheidsrechter het eindsignaal van een set heeft gegeven, kunnen de correcties naar aanleiding van een alsnog geconstateerde opstellingsfout niet meer worden gemaakt. Wordt in de theoretisch denkbare situatie de opstellingsfout nog gelijktijdig met het eindsignaal opgemerkt, dan mag deze fout alsnog worden bestraft.</i> • <i>Indien ploeg A een fout in de opslagvolgorde maakt terwijl zij opgeslagen hebben en de rally wordt daarna gewonnen door ploeg B dan moet bij ploeg A de opslagvolgorde worden hersteld. Ploeg B krijgt er geen extra punt er bij.</i> 	

Hoofdstuk 4 Wijze van spelen

Regel		zie ook:
8	SITUATIES BIJ HET SPELEN	
8.1	BAL IN HET SPEL	
	De bal is in het spel vanaf het moment waarop hij, na toestemming van de eerste scheidsrechter, bij de opslag wordt geslagen.	12.3
	<u>Commentaar:</u>	
	<ul style="list-style-type: none"> • <i>Het is de fase in het spel, die begint met het fluitsignaal voor opslag door de eerste scheidsrechter en die eindigt met een fluitsignaal van de eerste of tweede scheidsrechter naar aanleiding van een gemaakte fout, een incident of iets dergelijks.</i> 	

Regel	zie ook:
8.2 BAL UIT HET SPEL De bal is uit het spel op het moment van de fout waarvoor één van de scheidsrechters fluit, dan wel, als er geen fout is gemaakt, op het moment van het fluitsignaal.	
8.3 BAL "in" De bal is "in" als hij het speelveld, met inbegrip van de zijlijnen raakt.	T.11 (14) T.12 (1) 1.1, 1.3.2
8.4 BAL "uit". De bal is "uit" als:	T.11 (15)
8.4.1 het deel van de bal, dat de grond raakt, geheel buiten de zijlijnen ligt;	1.3.2, T.11(15) T.12(2)
8.4.2 hij een voorwerp buiten het speelveld, het plafond of een persoon die niet van het spel deelneemt, raakt;	T.11(15), T.12(4)
8.4.3 hij een antenne, spandraden, paal of het net buiten de zijbanden raakt; <u>Commentaar:</u> <ul style="list-style-type: none"> • <i>De spandraden waarmee het net aan de paal is bevestigd, behoren niet tot het net. Wanneer de bal buiten de zijbanden (9 meter) het net of deze spandraden raakt, is dat dus fout. Beide scheidsrechters dienen deze bal dan als "uit" af te fluiten, want de bal heeft een vreemd voorwerp geraakt. Indien een speler echter deze spandraden raakt (zonder dat het spel er door beïnvloed wordt), is dat niet fout.</i> 	2.3, T 5, T.12(4), T.11(15)
8.4.4 hij het verticale vlak van het net geheel of zelfs gedeeltelijk buiten de passeerruimte passeert, behalve in het geval van regel 10.1.2;	10.1.1, T.5, T.11(15), T.12(4)
8.4.5 hij volledig onder het net door het vlak van het net passeert. <u>Commentaar:</u> <ul style="list-style-type: none"> • <i>Er zijn zalen waar de verlichtingsarmaturen op enige afstand onder het plafond hangen, waardoor boven deze armaturen een donkere ruimte is. Wanneer in een dergelijk of vergelijkbare situatie de bal uit het zicht van de scheidsrechter verdwijnt, waardoor hij niet meer kan beoordelen of het plafond of een ander obstakel wordt geraakt, moet de scheidsrechter affluiten en dubbelfout geven.</i> • <i>Is de ruimte boven in de zaal echter redelijk verlicht en blijft een bal die over een balk of iets dergelijks gaat dus waarneembaar, dan is er voor de scheidsrechter geen reden het spel te onderbreken en dubbelfout te geven. Hij fluit dan uiteraard alleen als hij ziet dat de bal een obstakel raakt. Gaat de bal echter over een wat breder obstakel en verdwijnt daardoor even geheel uit het zicht van de scheidsrechter(s), dan moet de scheidsrechter affluiten en dubbelfout geven.(zie ook regel 6.1.2.2).</i> 	23.3.2.3f, T.5, T.11(22)
9 SPELEN VAN DE BAL Iedere ploeg moet, behalve in het geval van regel	

Regel	zie ook:
10.1.2, in het eigen speelveld en de speelruimte de bal spelen. De bal mag echter ook vanuit de vrije zone van de tegenpartij worden teruggespeeld.	
9.1 AANRAKING DOOR DE PLOEG Een aanraking is ieder contact met de bal door een speler die aan het spel deelneemt. De ploeg mag de bal ten hoogste driemaal aanraken om deze terug te spelen. Het aanraken door een blok telt hierbij niet mee (regel 14.4.1). Wanneer de bal vaker wordt aangeraakt, maakt de ploeg een fout: "viermaal spelen". <u>Commentaar:</u> <ul style="list-style-type: none">• <i>Tot de aanrakingen worden niet alleen de opzettelijk gemaakte, maak ook de onopzettelijk gemaakte aanrakingen gerekend.</i>	
9.1.1 Opeenvolgende aanrakingen Een speler mag, behalve in het geval van de regels 9.2.3 , 14.2 en 14.4.2, de bal niet tweemaal achter elkaar aanraken.	9.2.3, 14.2, 14.4.2
9.1.2 Gelijktijdig aanraken. Twee of drie spelers mogen de bal gelijktijdig aanraken.	
9.1.2.1 Indien twee of drie ploeggenoten de bal gelijktijdig aanraken, geldt dit, behalve bij het blokkeren, als twee dan wel drie aanrakingen. Wanneer zij de bal proberen te spelen doch slechts één van hen raakt de bal, dan geldt dit slechts als één aanraking. Wanneer spelers tegen elkaar aan lopen, is dat niet fout. <u>Commentaar:</u> <ul style="list-style-type: none">• <i>Wanneer twee spelers van dezelfde ploeg de bal gelijktijdig raken, heeft geen van hen het recht de bal direct daarna weer te spelen, uitgezonderd in het geval van een blokkering.</i>	
9.1.2.2 Wanneer twee tegenstanders de bal boven het net gelijktijdig aanraken en de bal blijft in het spel, mag de ploeg aan wiens kant de bal komt weer drie maal spelen. Gaat een dergelijke bal uit, dan geldt dit als een fout van de ploeg aan de andere kant van het net. <u>Commentaar:</u> <ul style="list-style-type: none">• <i>Wanneer bij een dergelijke actie een achterspeler betrokken is, is dat een fout van de achterspeler conform regel 13.3.3 en 14.6.2.</i>• <i>Wanneer na het gelijktijdig aanraken van de bal deze tegen een antenne komt, moet er dubbelfout gegeven worden.</i>• <i>Wanneer twee tegenstanders de bal die boven het net is, gelijktijdig aanraken, dan heeft de speler aan wiens kant van het net de bal komt, het recht de bal direct weer te spelen. Dit wordt dan de eerste maal spelen van zijn ploeg in de spelfase na het gelijktijdig aanraken.</i>	

Regel	zie ook:
<ul style="list-style-type: none"> • <i>Bij het hier vermelde gelijktijdig aanraken van de bal die boven het net is, is het niet van belang of de bal vanuit veld A of vanuit veld B op die plaats is gekomen. Anders gezegd, de vraag wie in een dergelijk geval als aanvaller en wie als verdediger zou moeten worden beschouwd, wordt als onbetwist beantwoordt. Wanneer dit gelijktijdig aanraken van de bal gebeurt na driemaal spelen door één van de ploegen, dan ontstaat er een nieuwe situatie waarbij weer driemaal gespeeld mag worden. De scheidsrechter mag niet voor viermaal spelen door de ploeg affluiten.</i> 	
<p>9.1.2.3 Leidt het door twee tegenstanders gelijktijdig aanraken van de bal tot "vastgehouden bal", dan wordt daarna gewoon verder gespeeld.</p> <p><u>Commentaar:</u></p> <ul style="list-style-type: none"> • <i>Indien bij een dergelijke actie een achterspeler betrokken is, is dat een fout van de achterspeler conform regel 13.3.3 & 14.6.2.</i> 	<p>9.1.2.2</p>
<p>9.1.3 Hulp bij het spelen.</p> <p>Een speler mag binnen de speelruimte geen hulp ontvangen van een medespeler, noch enig bouwsel of voorwerp gebruiken om de bal te kunnen spelen. Een speler die op het punt staat een fout te maken (aanraken van het net, over de middenlijn heen komen, enzovoort) mag echter door een ploeggenoot worden tegengehouden of teruggetrokken.</p> <p><u>Commentaar:</u></p> <ul style="list-style-type: none"> • <i>Het verbod hulp te ontvangen, gebruik te maken van een voorwerp of iets dergelijks bij het spelen van de bal geldt alleen voor de speelruimte, dus voor het speelveld plus de vrije zone èn bij het terughalen van een bal uit de vrije zone van de tegenpartij (regel 10.1.2).</i> • <i>Het is niet fout wanneer op het moment van spelen de hand(en) op de grond steunt(en).</i> • <i>Voor de hulp van een medespeler of het gebruik van een voorwerp bij het spelen van de bal is geen scheidsrechtteken.</i> • <i>Omdat de spelersbank buiten de vrije ruimte staat, is het mogelijk om de bal te spelen staande vanaf de eigen spelersbank.</i> 	<p>1</p>
<p>9.2 AARD VAN DE AANRAKING</p>	
<p>9.2.1 De bal mag ieder deel van het lichaam raken.</p>	
<p>9.2.2 De bal mag niet gevangen of gegooid worden. De bal kan in elke richting terugkaatsen.</p>	
<p>9.2.3 De bal mag meerdere delen van het lichaam raken, mits dit gelijktijdig gebeurt. Uitzonderingen hierbij zijn:</p>	
<p>9.2.3.1 Bij het blokkeren zijn opeenvolgende aanrakingen door één of meer blokkeerders toegestaan, mits deze aanrakingen tijdens één actie plaatsvinden.</p>	<p>14.1.1, 14.2</p>

Regel		zie ook:
9.2.3.2	Bij het voor de eerste maal spelen door de ploeg mag de bal achtereenvolgens verschillende delen van het lichaam raken, mits deze contacten gedurende één actie plaatsvinden. <i>Commentaar:</i> <ul style="list-style-type: none"> • Onder "voor de eerste maal spelen door een ploeg" vallen de volgende spelsituaties: <ul style="list-style-type: none"> I Opslag ontvangen. II Eerste pass na een aanval van de tegenstander. III De bal die van het blok van de tegenstander komt. IV De bal die door het eigen blok gaat. • Het gaat hierbij duidelijk over achtereenvolgende aanrakingen tijdens dezelfde spelactie. Deze zijn toegestaan, ook als de bal bovenhands met behulp van de vingers wordt gespeeld. Uitgesproken lang contact ten gevolge van vasthouden of dragen is dus fout 	9.1, 14.4.1
9.3	FOUTEN BIJ HET SPELEN VAN DE BAL <i>Commentaar:</i> <ul style="list-style-type: none"> • Zie regel 22.2.1 (gelijktijdig fluiten door beide scheidsrechters voor verschillende fouten). 	
9.3.1	VIERMAAL SPELEN: een ploeg speelt de bal viermaal alvorens deze over het net te spelen <i>Commentaar.</i> <ul style="list-style-type: none"> • Wanneer er voor de vierde maal een bal wordt gespeeld moet de tweede scheidsrechter dit aangeven met de hand voor zijn borst. Hij mag echter niet voor deze fout fluiten. 	9.1, T.11 (18)
9.3.2	HULP BIJ HET SPELEN: een speler krijgt binnen de speelruimte hulp van een medespeler of gebruikt een bouwsel / voorwerp om de bal te kunnen spelen	9.1.3
9.3.3	VASTGEHOUDEN BAL: een speler vangt of gooit de bal; de bal weerkaatst niet. <i>Commentaar.</i> <ul style="list-style-type: none"> • Het als blok spelen van een bal afkomstig uit de eigen spelhelft naar de spelhelft van de tegenstander is niet toegestaan. 	9.2.2, T.11 (16)
9.3.4	TWEEMAAL AANRAKEN: een speler raakt de bal tweemaal achter elkaar aan of de bal raakt achtereenvolgens meerdere delen van het lichaam aan (niet in één actie).	9.2.3, T.11 (17)
10	BAL BIJ HET NET	
10.1	BAL PASSEERT HET NET	
10.1.1	De bal die naar de tegenpartij wordt gespeeld moet binnen de passeerruimte over het net gaan. De passeerruimte is het deel van het verticale vlak boven het net dat als volgt wordt begrensd:	10.2, T.5a
10.1.1.1	aan de onderkant door de bovenkant van het net	2.2

Regel	zie ook:
10.1.1.2 aan de zijkanten door de antennes en het denkbeeldig verlengde hiervan	2.4
10.1.1.3 aan de bovenkant door het plafond.	
10.1.2 De bal die het vlak van het net naar de vrije zone van de tegenpartij geheel of gedeeltelijk buiten de passeerruimte om is gepasseerd mag binnen het toegestane aantal aanrakingen van de ploeg worden teruggespeeld mits:	9.1, T.5b
10.1.2.1 de speler het veld van de tegenpartij niet aanraakt	11.2.2
10.1.2.2 de teruggespeelde bal het vlak van het net geheel of gedeeltelijk buiten de passeerruimte weer aan dezelfde kant van het veld passeert. De tegenpartij mag een dergelijke actie niet belemmeren.	11.4.4, T.5b
10.1.3 Een bal die dreigt onder het net door in de richting het speelveld van de tegenstander te gaan blijft in het spel tot dat bal geheel de ruimte onder het net is gepasseerd.	23.3.2.3f, T.5, T.11 (22)
<u>Commentaar:</u>	
<ul style="list-style-type: none"> • De bal mag teruggehaald worden uit de vrije zone van de tegenstander. Hij zal dan echter daar naar toe gespeeld moeten zijn, geheel of gedeeltelijk buiten de antenne om. De teruggespeelde bal dient ook geheel of gedeeltelijk buiten de antenne om teruggespeeld te worden naar het eigen veld. • Wanneer een speler de bal vanuit de vrije zone van de tegenstander terugspeelt naar zijn eigen veld, mag hij dit uitsluitend doen vanuit de vrije zone. Hij mag wel staande in de vrije zone een bal spelen die zich boven de spelersbank bevindt. Het spelen van een bal die zich boven het speelveld van de tegenstander bevindt, is verboden. • Wanneer een tegenstander (ploeg A) staande in de vrije zone een speler hindert de bal te spelen, is deze speler fout en gaat de bal naar de ontvangende partij (ploeg B). Indien deze speler echter in zijn eigen veld staat, kan er nooit sprake zijn van hinderen. Dit geldt uitsluitend wanneer de speler buiten zijn eigen veld zich in de vrije zone bevindt. • De bal, die buiten de vrije zone van het <u>eigen</u> speelveld is gekomen, mag naar dit speelveld worden teruggespeeld. Speelt een medespeler de bal daarna (binnen de mogelijkheden van drie maal spelen door de ploeg) over het net, dan is dat uiteraard goed. Gaat de bal binnen de antennes of het verlengde ervan rechtstreeks over het net, dan is er ook geen fout begaan. Gaat de bal echter over of buiten een antenne om over het net of uit, dan is de spelactie wel fout. • Wanneer een tegenstander in de vrije zone de bal vangt of raakt, dient als volgt te worden gehandeld: <ul style="list-style-type: none"> ○ indien geen enkele speler de bal tracht "te redden", dan mag de bal gewoon worden gevangen of geraakt zonder dat hierbij een fout wordt gemaakt. De 	

<u>Regel</u>		<u>zie ook:</u>
	<i>gemaakte speelfout is dus "bal uit" en de "vangende" partij wint de rally.</i>	
	<ul style="list-style-type: none">○ <i>Indien een speler wel tracht de bal te redden, dan is de gemaakte fout "bal aangeraakt" door de "vangende partij".</i>• <i>Zie ook commentaar regel 5.2.3.4</i>	
10.2	BAL RAAKT HET NET De bal mag, terwijl hij over het net gaat, het net raken.	10.1.1
10.3	BAL IN HET NET	
10.3.1	De bal die in het net wordt gespeeld, mag binnen de mogelijkheid van driemaal aanraken door de ploeg weer worden gespeeld. <u>Commentaar:</u> <ul style="list-style-type: none">• <i>Regel 8.4 geeft aan dat een bal die het net buiten de zijbanden raakt, fout is. Regel 10.3.1 heeft dus alleen betrekking op een bal die het net op of binnen de zijbanden raakt.</i>	9.1
10.3.2	Indien door de bal de mazen van het net stuk gaan of het net naar beneden komt, wordt de rally ongeldig verklaard en overgespeeld.	
11	SPELER BIJ HET NET	
11.1	OVER HET NET REIKEN <u>Commentaar:</u> <ul style="list-style-type: none">• <i>Blokkeren van een bal (volgens de situatie van regel 10.1.2) buiten de antenne is fout.</i>	
11.1.1	Bij het blokkeren mag de blokkeerder de bal over het net heen aanraken, mits hij de tegenstander vóór of tijdens diens aanvalsslag niet hindert. <u>Commentaar:</u> <ul style="list-style-type: none">• <i>Een speler van ploeg A en een speler van ploeg B raken de bal gelijktijdig aan. De speler van ploeg A komt hierbij met zijn hand(en) over het net boven het veld van ploeg B. De speler van ploeg A maakt dan een fout.</i>	14.1, 14.3
11.1.2	Na een aanvalsslag mag een speler met zijn hand over het net komen, mits het contact met de bal in zijn eigen speelruimte heeft plaatsgevonden. <u>Commentaar:</u> <ul style="list-style-type: none">• <i>Indien tijdens een aanvalsslag een deel van de hand (bijv. de pols) de bal aan de eigen kant van het net raakt, maar een ander deel van de hand (bijv. de vingers) over het net heen de bal raakt, is dat fout.</i>	
11.2	ONDER HET NET DOORKOMEN	
11.2.1	Het is toegestaan onder het net door in de ruimte van de tegenpartij te komen, mits die ploeg hierbij	

Regel		zie ook:
	niet in haar spel wordt gehinderd. <u>Commentaar.</u> <ul style="list-style-type: none">• Komt een speler van ploeg A op de middenlijn met een voet in contact met (trappen op, stoten tegen) een voet van een speler van ploeg B, dan is dat slechts fout als dit, naar de mening van de scheidsrechter, met opzet geschiedt. Een aanraking per ongeluk moet dus niet worden afgefloten. Eén en ander geldt ook wanneer een aanvaller en een blokkeerder bij het neerkomen op de middenlijn elkaars voet(en) raken, dan wel als bij het doorverren de knieën van betrokkenen elkaar boven de middenlijn raken	
11.2.2	Over de middenlijn heen het veld van de tegenpartij aanraken:	1.3.3, 11.2.2.1, T.11 (22)
11.2.2.1	Het aanraken van het veld van de tegenpartij met één of beide voet(en) is toegestaan, mits hierbij een deel van deze voet(en) in contact c.q. de projectie ervan boven de middenlijn blijft. <u>Commentaar:</u> <ul style="list-style-type: none">• Het raken van het veld van de tegenstander is echter verboden wanneer de situatie, zoals beschreven in 11.2.2.1 gebeurt óp of direct bóven het verlengde van de middenlijn . De tweede scheidsrechter moet hiervoor fluiten.	1.3.3, T.11 (22)
11.2.2.2	Het aanraken van het veld van de tegenpartij met enig ander lichaamsdeel boven de voet is toegestaan, mits de tegenpartij hierbij niet in haar spel wordt gehinderd.	1.3.3, 11.2.2.1, T.11 (22)
11.2.3	Een speler mag op het veld van de tegenpartij komen nadat de bal uit het spel is. <u>Commentaar:</u> <ul style="list-style-type: none">• Het komen op het veld van de tegenstander om de wedstrijdbal op te halen, is niet hetzelfde als het aanraken van het speelveld van de tegenpartij tijdens of na een rally.• Wanneer het spel dood is en ploeg A moet gaan serveren, maar de bal is nog op de speelhelft van ploeg B, dan moet deze ploeg de bal op de snelst mogelijke wijze ter beschikking van ploeg A stellen. Het is een speler van ploeg A niet toegestaan de bal van een speler van ploeg B af te pakken, of de bal in, naast of achter het veld van ploeg B te gaan ophalen. Iedereen blijft dus in principe op de eigen speelhelft.	8.2
11.2.4	Spelers mogen in de vrije zone van de tegenpartij komen, mits deze hierbij niet in haar spel wordt gehinderd. <u>Commentaar.</u> <ul style="list-style-type: none">• Indien in geval van regel 10.1.2 de bal buiten de passeerruimte naar het veld van de tegenstander is gespeeld, mag de speler volgens regel 11.2.1. onder het net door naar de vrije zone van de tegenstander gaan,	

Regel**zie ook:**

zonder het veld van de tegenstander aan te raken.
Indien hierbij echter de voorvoet het veld van de tegenstander raakt, is er bij doorlopen naar de vrije zone van de tegenstander geen projectie van de voet boven de middenlijn en is de actie dus fout ten gevolge van regel 11.4.3

11.3 AANRAKEN VAN HET NET**11.3.1 Het aanraken van het net of de antenne is niet fout, tenzij door het aanraken het spel wordt beïnvloed.** 11.4.4, 24.3.2.3, T.3

Commentaar. .

- Het aanraken van het net na het fluitsignaal voor opslag, maar nog voor deze opslag daadwerkelijk is uitgevoerd, is niet fout.
- Indien een speler ten gevolge van frustratie hard aan het net trekt tijdens of na een rally, dient de scheidsrechter twee zaken te onderscheiden:
 - indien deze handeling gericht is op zichzelf of op zijn medespelers, dient deze actie volgens regel 21.1. bestraft te worden met een waarschuwing (verbaal);
 - indien deze actie gericht is om ofwel de scheidsrechter te misleiden, ofwel ongenoegen uit te drukken ten aanzien van een scheidsrechterlijke beslissing, dient deze actie bestraft te worden conform regel 21.2.1 (gele kaart).

11.3.2 De spelers mogen de paal, de spandraden of elk ander voorwerp buiten de antennes, inclusief het net zelf, aanraken, mits dit het spel niet beïnvloedt. T 3**11.3.3 Het is niet fout wanneer een bal in het net wordt gespeeld en het net daardoor een speler van de tegenpartij raakt.**

Commentaar:

Wanneer een speler voor het net staat op het moment dat de tegenstander de bal in het net speelt, is het aanraken van het net niet fout als de speler passief blijft.

Als de speler enige actieve beweging maakt met zijn lichaam of met zijn handen (naar de bal toe of parallel aan het net) en het net raakt vervolgens de speler omdat de tegenstander de bal in het net speelt, dan is het aanraken van het net wél fout, omdat de tegenstander actief wordt gehinderd in het nog kunnen spelen van de bal. De scheidsrechter moet in dit geval fluiten voor netfout.

11.4 FOUTEN VAN EEN SPELER BIJ HET NET**11.4.1 een speler raakt de bal of een tegenstander aan in de ruimte van de tegenstander vóór of tijdens diens aanvalsslag.** 11.1.1, T.11(20)**11.4.2 een speler komt onder het net door in de ruimte van de tegenpartij en hindert deze daarbij in haar spel .** 11.2.1

Regel		zie ook:
11.4.3	een speler komt met een voet (of voeten) volledig in het speelveld van de tegenpartij .	11.2.2.2,T.11(22)
11.4.4	Een speler beïnvloedt het spel van de tegenstander door o.a.: <ul style="list-style-type: none">- het aanraken van de bovenkant van het net of het gedeelte van de antenne dat boven het net uitsteekt gedurende zijn actie om de bal te spelen, of- maakt gelijktijdig met het spelen van de bal, gebruik van het net, of- creëert een voordeel ten koste van de tegenstander, of- maakt een zodanige actie dat hij daarmee de tegenstander hindert om normaal de bal te spelen.	11.3.1 T.11 (19)
	<u>Commentaar.</u> <ul style="list-style-type: none">• <i>Wanneer een speler na het uitvoeren van een aanvalsslag met de hand over het net komt, waarbij hij een tegenstander raakt, moet dat alleen als fout worden aangemerkt als er opzet tot hinderen is.</i>• <i>"Het spel beïnvloeden" houdt meer in dan het daadwerkelijk aanraken van een speler van de tegenpartij. Schrikt een tegenstander blijkbaar, of maakt hij een ontwijkende beweging om aanraking met een onder het net doorkomende hand of voet, of met over een hoek van het veld onder het net doorspringende speler te voorkomen, dan kan dit (ter beoordeling van de eerste of tweede scheidsrechter) als een fout worden aangemerkt (regels 11.3.3 en 11.4.2).</i>• <i>Komt een speler bij het neerkomen met een deel van de voet over de middenlijn op de grond en daar in aanraking met een voet van de tegenstander, dan is dat fout mits de tegenstander zich geheel op de eigen speelhelpt bevindt en hij daar, ter beoordeling van de scheidsrechter, hinder van ondervindt. (zie ook het commentaar bij regel 11.2.1)</i>	
12	OPSLAG	
	De opslag is het in het spel brengen van de bal door de rechtsachterspeler, die zich in de opslagzone bevindt.	8.1, 12.4.1
	<u>Commentaar:</u> <i>Het loslaten en raken van de bal wordt gezien als een actie door één en dezelfde speler.</i>	
12.1	EERSTE OPSLAG IN EEN SET	
12.1.1	De eerste opslag in de eerste set en in de beslissende vijfde set wordt uitgevoerd door de ploeg die bij de toss het recht van opslag heeft gekregen.	6.3.2, 7.1
12.1.2	De andere sets beginnen met de opslag van de ploeg	

Regel	zie ook:
die in de voorgaande set niet is begonnen.	
12.2 OPSLAGVOLGORDE	
12.2.1 De spelers moeten de opslagvolgorde, zoals deze op het opstellingsbriefje staat, aanhouden.	7.3.1, 7.3.2
12.2.2 Na de eerste opslag in een set wordt de speler die aan de beurt is om op te slaan als volgt bepaald:	12.1
12.2.2.1 indien de ploeg die de opslag heeft de rally wint, slaat de speler die tevoren heeft opgeslagen (of zijn vervanger) wederom op;	6.1.3, 15.5
12.2.2.2 indien de ontvangende ploeg de rally wint, krijgt deze het recht van opslag en draait door. De speler die van de rechtsvoorplaats op de rechtsachterplaats komt, moet de opslag nemen.	6.1.3, 7.6.2
12.3 TOESTEMMING VOOR DE OPSLAG	
De eerste scheidsrechter geeft toestemming voor de opslag nadat hij gecontroleerd heeft dat de beide ploegen speelklaar staan opgesteld en dat de serveerder de bal heeft.	12 T.11 (1)
<u>Commentaar:</u>	
<ul style="list-style-type: none"> • Wanneer de serveerder niet op normale wijze naar de opslagzone komt of de bal die hem toegegooid wordt door de ballenjongen niet accepteert, kan de ploeg daarvoor een maatregel voor spelophouden krijgen • Het wandelen met de bal vóór het fluitsignaal om te serveren naar de andere zijde van de opslagzone kan aangemerkt worden als spelophouden. Het is raadzamer de bal door een andere speler dan de serveerder toe te laten werpen of dan pas de bal aan een ballenjongen te vragen zodra de serveerder speelklaar staat. • Wanneer een speler vóór het fluitsignaal de bal opgooit moet de scheidsrechter dubbelfout geven en de opslag over laten nemen. 	
12.4 UITVOEREN VAN DE OPSLAG	T.11 (10)
<u>Commentaar.</u>	
<ul style="list-style-type: none"> • Uitspraak naar aanleiding van een bijzondere zaalsituatie: raakt de bal, na binnen de speelruimte en opslagzone te zijn opgegooid, een obstakel dan is er toch sprake van een geldige opslag. Dit betekent: <ul style="list-style-type: none"> ○ slaat de serveerder de bal correct over het net, dan is dat een geldige opslag; ○ valt de bal op de grond zonder door de serveerder te zijn aangeraakt dat geldt dit als opslag en het recht van opslag gaat over naar de tegenpartij; ○ vangt de serveerder de bal op of raakt hij de bal op een andere manier aan, dan is dat een opslagfout en gaat het recht van opslag over naar de andere ploeg. 	
12.4.1 De bal moet met één hand of een deel van de arm worden geslagen, na te zijn opgegooid of uit de hand(en) is (zijn) losgelaten.	

Regel

zie ook:

Commentaar:

- *Uit de hand serveren (d.w.z. de bal is op het moment van raken niet vrij van de hand) is fout. Wanneer de scheidsrechter ziet dat dit gebeurt, moet hij voor opslagfout fluiten (teken 10).*

12.4.2 De bal mag slechts éénmaal worden opgegooid om te serveren. Stuiteren van de bal of de bal bewegen in de handen is toegestaan.Commentaar:

- *Wanneer de speler aan opslag de bal heeft opgegooid om te gaan opslaan, ongeacht wat er daarna gebeurt omdat een andere speler zou moeten hebben gaan opslaan of omdat hij (de verkeerde speler aan opslag) de bal weer opvangt, wordt dit tóch beschouwd als een opslagpoging en daarmee maakt deze speler dus een opslagfout.*

12.4.3 Op het moment van slaan van de bal of van afzetten voor een sprongopslag mag de serveerder noch het speelveld (inclusief de achterlijn) noch de vloer buiten de opslagzone raken. Na het slaan van de bal mag hij in het achterveld of buiten de opslagzone stappen of neerkomen.1.4.2, 27.2.1.4
T.12 (4), T.11
(22)Commentaar.

- *De eerste scheidsrechter mag het fluitsignaal voor opslag ook geven wanneer de serveerder (met bal) zich buiten de opslagzone bevindt. Er mag ook van buiten de vrije zone aangelopen worden. Het is denkbaar dat de vrije ruimte minimaal is en begrensd wordt door een achter en/of naast het veld gelegen loper. De opslagpoging mag van hieruit worden gestart indien de vrije zone niet voldoet aan de minimale eisen (3m). De serveerder mag dus van buiten de opslagzone aanlopen (eventueel ook tussen twee tribunes) mits de serveerder op moment van toestemming voor de opslag geheel zichtbaar is voor alle spelers van de ontvangende ploeg en de scheidsrechter(s).*

Op het moment van raken van de bal of van afzetten voor een sprongopslag mag de serveerder echter noch het speelveld of de achterlijn, noch de vloer buiten de opslagzone aanraken.

- *Zie regel 1.4.2 (diepte opslagzone).*
- *De serveerder mag bij de opslag de bal boven het speelveld raken en bij het beëindigen van de actie op of over de achterlijn neerkomen, als de opslag maar achter de achterlijn is ingezet.*
- *Zie regel 1.4.2 (opslag niet vanaf los liggende loper nemen).*
- *Elke actie, ter beoordeling van de eerste scheidsrechter, bedoeld om de bal in het spel te brengen, is een opslag. Een fout, gemaakt bij een opslag, wordt met het betreffende teken aangegeven:*
 - *valt de bal op de grond na te zijn losgelaten of geraakt door de serveerder, wordt het "in"-teken*

T.11 (14) (15)

Regel	zie ook:
<ul style="list-style-type: none"> ○ <i>(teken 14) c.q. "uit"-teken (teken 15) gegeven raakt de bal, na de opslag door de serveerder, een andere speler van zijn ploeg dan wordt deze actie afgefloten en dit met teken 19 aangegeven (met de hand de zijde van het net aanwijzen waar de fout is gemaakt).</i> 	
12.4.4 De serveerder moet de bal binnen acht seconden na het fluitsignaal voor opslag van de eerste scheidsrechter raken.	12.3, T.11 (11)
12.4.5 De opslag die vóór het fluitsignaal van de eerste scheidsrechter wordt uitgevoerd, moet ongeldig worden verklaard en opnieuw worden genomen.	12.3
12.5 SCHERMEN	T.11 (12)
12.5.1 De spelers van de ploeg aan opslag mogen de serveerder of de baan van de bal niet door een individueel of groepsscherm aan het zicht van de tegenpartij onttrekken.	12.5.2
12.5.2 Een speler of groep spelers van de ploeg aan opslag maakt een scherm door op het moment van de opslag de armen te bewegen, te springen, zich zijdelings te bewegen, enz. tijdens het uitvoeren van de opslag of bij elkaar te gaan staan om de baan van de bal aan het zicht te onttrekken.	12,4, T.6
12.6 FOUTEN TIJDENS / BIJ DE OPSLAG	
12.6.1 Opslagfouten. Zelfs als de tegenpartij een opstellingsfout maakt, leiden de volgende fouten tot opslagwisseling. De serveerder:	12.2.2.2, 12.7.1
12.6.1.1 houdt de opslagvolgorde niet aan	12.2
12.6.1.2 voert de opslag niet op de juiste manier uit	12.4
<i>Commentaar:</i>	
<ul style="list-style-type: none"> • <i>Zie voor de definitie van een rally 6.3.1 Of de bal tijdens de rally het net éénmaal, meerdere malen of niet passeert is, niet van belang. Elke opslag valt derhalve binnen de rally. Een opslagfout is dus een fout die tijdens een rally wordt gemaakt en wordt bestraft met het verlies van die rally (regel 6.1.2). Dit houdt onder meer in, dat een opslagfout niet alleen leidt tot overgang van het recht van opslag naar de tegenpartij, maar ook tot een punt voor de tegenpartij. Het overschrijden van de 8-seconden-regel valt als opslagfout eveneens onder deze gang van zaken. Een uitzondering vormt de opslag die vóór het fluitsignaal voor opslag wordt genomen. Het enige gevolg van deze opslagfout is: opslag opnieuw nemen.</i> • <i>Staat de serverende ploeg in een foute opslagvolgorde (regel 12.2) en maakt de andere ploeg een opstellingsfout (regel 7.5.1), dan wordt dit de</i> 	

Regel	zie ook:
<i>serverende ploeg als fout aangerekend. Maken beide ploegen op het moment van de opslag een opstellingsfout, dan resulteert dat in een dubbelfout(regel 7.5.4).</i>	
12.6.2 Fouten na het slaan van de bal bij de opslag. Nadat de bal correct is geslagen, wordt de opslag, tenzij een speler een opstellingsfout maakt, toch als fout aangemerkt als de bal:	12.4, 12.7.2
12.6.2.1 een speler van de ploeg aan opslag raakt of het verticale vlak van het net niet passeert;	8.4.4, 8.4.5, 10.1.1, T.11 (19)
12.6.2.2 "uit" gaat;	8.4, T.11 (15)
12.6.2.3 over een scherm gaat.	12.5, T.11(12)
<u>Commentaar.</u>	
<ul style="list-style-type: none">• <i>Ploeg A serveert. Ploeg B maakt een opstellingsfout. De bal gaat na de opslag over een scherm heen. In een dergelijk geval maakt B de fout. De opstellingsfout wordt immers gemaakt op het moment dat de serveerder de bal raakt, terwijl de schermfout plaats vindt op het moment dat de bal na de opslag over het scherm gaat</i>	
12.7 OPSLAGFOUTEN EN OPSTELLINGSFOUTEN	
12.7.1 Als de serveerder een fout maakt op het moment van de opslag (foute uitvoering, onjuiste opslagvolgorde, enz.) en de tegenpartij een opstellingsfout maakt, wordt de opslagfout als zodanig bestraft.	7.5.1, 7.5.2, 12.6.1
12.7.2 Als daarentegen de opslag juist is uitgevoerd, maar daarna een fout wordt gemaakt (bijv. "uit" gaat, wordt geschermd enz.) wordt de opstellingsfout aangemerkt als eerste te zijn gemaakt en moet als zodanig bestraft worden.	7.5.3, 12.6.2
13 AANVALSSLAG	
13.1 KENMERKEN VAN DE AANVALSSLAG	12, 14.1.1
13.1.1 Met uitzondering van de opslag en het blok worden alle handelingen die de bal naar het veld van de tegenpartij doen gaan, als aanvalsslag aangemerkt.	
<u>Commentaar:</u>	
<ul style="list-style-type: none">• <i>De bal uit de opslag mag niet worden aangevallen. De positie van de bal is in dit opzicht belangrijk (in de voorzone en volledig boven het net), niet de positie van de speler.</i>	
13.1.2 Bij een aanvalsslag mag de bal met de vingertoppen worden "geplaatst", mits de aanraking kort is en de bal niet wordt gevangen of gegooid.	9.2.2
13.1.3 Een aanvalsslag is voltooid zodra de bal het	

Regel		zie ook:
	verticale vlak van het net geheel is gepasseerd of door een tegenstander wordt aangeraakt.	
13.2	BEPERKINGEN BIJ DE AANVALSSLAG	
13.2.1	Een voorspeler mag op elke hoogte een aanvalsslag voltooien, mits hij hierbij de bal binnen de eigen speelruimte raakt, met uitzondering van de situatie vermeld in regel 13.2.4.	7.4.1.1
	<u>Commentaar:</u>	
	<ul style="list-style-type: none"> • De voorzone (dus ook de aanvalslijn die tot deze zone behoort) loopt buiten de zijlijnen door tot het einde van de vrije zone (regel 1.4.1). Een speler mag de bal van buiten de vrije zone van het eigen speelveld terugspelen, dus ook via dit eigen speelveld over het net spelen. Voor de voorspelers houdt dit in dat zij hun aanval ook van buiten de vrije zone onbelemmerd mogen uitvoeren. 	
13.2.2	Een achterspeler mag van achter de voorzone op elke hoogte een aanvalsslag voltooien.	1.4.1, 7.4.1.2, 19.3.1.2, T.8
13.2.2.1	Bij zijn afzet mag (mogen) zijn voet(en) de aanvalslijn of verlengde ervan niet aanraken of overschrijden.	1.3.4
13.2.2.2	Na de aanvalsslag mag hij in de voorzone of het verlengde ervan op de grond komen.	1.4.1
	<u>Commentaar:</u>	
	<ul style="list-style-type: none"> • Voor de achterspelers betekent het dat zij hun aanval, als de bal geheel boven nethoogte is, slechts van achter de denkbeeldig verlengde aanvalslijn mogen uitvoeren binnen de vrije zone. Buiten de vrije zone is dit niet van toepassing. 	
13.2.3	Een achterspeler mag vanuit de voorzone eveneens een aanvalsslag uitvoeren indien, op het moment van raken een gedeelte van de bal niet boven nethoogte is.	1.4.1, 7.4.1.2, T.8
13.2.4	Geen van de spelers mag vanuit de voorzone of het verlengde ervan een aanvalsslag uitvoeren op een door de tegenpartij opgeslagen bal als, op het moment van raken ervan, de bal geheel boven nethoogte is.	1.4.1
13.3	FOUTEN BIJ DE AANVALSSLAG	
13.3.1	Een speler raakt de bal in de speelruimte van de tegenpartij.	13.2.1, T.11(20)
13.3.2	Een speler slaat de bal 'uit'.	8.4 T.11(15)
13.3.3	Een achterspeler voltooit vanuit de voorzone een aanvalsslag, terwijl op het moment van raken de bal geheel boven de bovenkant van het net is.	1.4.1, 7.4.1.2, 13.2.3, T.11 (21)
	<u>Commentaar:</u>	

Regel	zie ook:
<ul style="list-style-type: none">• Een in de voorzone staande achterspeler voert een aanvalsslag uit op een bal die geheel boven nethoogte is. Dit is pas fout op het moment dat de bal het net in zijn geheel is gepasseerd of door een blok wordt aangeraakt.	
13.3.4 Een speler voltooit een aanvalsslag op een door de tegenpartij opgeslagen bal, terwijl deze in de voorzone geheel boven nethoogte is. <u>Commentaar.</u> <ul style="list-style-type: none">• Van een verboden aanvalsslag op een door de tegenpartij opgeslagen bal is alleen sprake zolang de bal boven de voorzone en geheel boven nethoogte is. De plaats van de bal is hierbij bepalend, niet de plaats waar de speler die de bal slaat zich afzet. Ook een speler die achter de aanvalslijn afzet mag een door de tegenpartij opgeslagen bal die boven de voorzone geheel boven nethoogte is dus niet rechtstreeks naar het veld van de tegenpartij terugspelen.	1.4.1, 13.2.4, T.11 (21)
13.3.5 De Libero voltooit een aanvalsslag in de speelruimte, wanneer op het moment van het raken van de bal deze geheel boven nethoogte is.	19.3.1.2 23.3.2.3d T.11 (21)
13.3.6 Een fout bij de aanvalsslag wordt ook gemaakt wanneer de Libero de bal bovenhands speelt in de voorzone of in het verlengde daarvan en de toegespeelde bal volledig hoger is dan de netrand op het moment van de aanval. <u>Commentaar:</u> <ul style="list-style-type: none">• De eerste en tweede scheidsrechter moeten fluiten voor verboden aanvalsslag en de aanvaller aanwijzen.	1.4.1, 19.3.1.4 23.3.2.3e T.11 (21)
14 BLOK	
14.1 BLOKKEREN	
14.1.1 Blokkeren is de handeling van spelers vlak bij het net om boven de netrand de bal die uit het veld van de tegenpartij komt, te onderscheppen ongeacht de hoogte van het balcontact. Alleen voorspelers mogen een blok voltooiën, maar op het moment van het bal contact moet een gedeelte van het lichaam hoger zijn dan de bovenkant van het net. <u>Commentaar.</u> <ul style="list-style-type: none">• In de definitie van blokkeren is dus al sprake van een blok(poging) als een speler, hoe dan ook, boven het net uitkomt om nabij het net een uit het veld van de tegenpartij komende bal te onderscheppen. Een speler die opspringt en met zijn hoofd wel, maar met zijn handen (nog) niet boven nethoogte komt wordt dus al geacht te blokkeren.• Alleen spelers die nabij het net op enigerlei wijze boven het net uitkomen, worden geacht aan het blokkeren deel	7.4.1.1

Regel	zie ook:
<p><i>te nemen. Een speler (voor- of achterspeler) die dit <u>niet</u> doet, neemt dus niet aan de blokactie deel en heeft dus ook niet de rechten en plichten van een blokkeerder. Dit geldt ook als hij dicht bij iemand staat die wel op enigerlei wijze boven het net uitkomt.</i></p> <ul style="list-style-type: none">• <i>Zie ook commentaar regel 9.3.3</i>	
<p>14.1.2 Blokpinging. Als de bal bij de blokhandeling niet wordt aangeraakt, geldt dit als blokpinging.</p>	
<p>14.1.3 Voltooid blok. Als de bal door een blokkeerder wordt aangeraakt, is sprake van een voltooid blok.</p> <p><u>Commentaar.</u></p> <ul style="list-style-type: none">• <i>Raakt na een aanvalsslag de bal zowel de bovenrand van het net als een speler van de tegenpartij, dan geldt dat als een blok. De oorspronkelijk aanvallende ploeg mag de bal daarna dus weer driemaal spelen. Het is hierbij niet van belang of de bal zonder de actie van de tegenpartij al dan niet over het net zou zijn gegaan.</i>	T.7
<p>14.1.4 Groepsblok. Van een groepsblok is sprake als de blokhandeling wordt uitgevoerd door twee of drie spelers die dicht bij elkaar staan. Een groepsblok is voltooid als één van deze spelers de bal aanraakt.</p>	
<p>14.2 AANRAKEN VAN DE BAL BIJ HET BLOKKEREN Opeenvolgende aanrakingen (snel na elkaar) door één of meer blokkeerders zijn toegestaan, mits deze aanrakingen tijdens dezelfde actie plaatsvinden.</p> <p><u>Commentaar.</u></p> <ul style="list-style-type: none">• <i>Bij het blokkeren mogen de spelers meervoudig contact met de bal hebben. Ook mogen zij, als de tegenpartij de aanval heeft afgerond, de bal over het net heen aanraken.</i>• <i>Als tijdens een blokactie de bal eerst de hand(en) van één of meer blokkeerders raakt en daarna het hoofd van één van hen, dan valt dat binnen het begrip blokkeren, ook als inmiddels de hand(en) van de blokkeerder(s) niet meer boven nethoogte zijn. Is er echter sprake van twee duidelijk aparte spelacties (bijv. bewust koppen van de bal na het blokkeren) dan telt de laatste balaanraking als de eerste maal spelen na het blok door de ploeg.</i>	9.1.1, 9.2.3
<p>14.3 OVER HET NET BLOKKEREN Tijdens het blokkeren mogen de spelers met de handen en armen over het net komen, mits hierbij de tegenpartij niet in zijn spel wordt beïnvloed. Het is derhalve niet toegestaan de bal over het net heen aan te raken voordat de aanvalsslag van de tegenpartij is uitgevoerd.</p> <p><u>Commentaar.</u></p>	13.1.1

Regel	zie ook:
<ul style="list-style-type: none"> • <i>Over het net blokkeren en daarbij de bal gelijktijdig met de aanvaller raken is fout. Boven het eigen veld blokkeren en daarbij de bal gelijktijdig met de aanvaller raken is niet fout van de blokkeerder. De aanvaller maakt een fout indien hij de bal raakt wanneer de bal volledig over het net is.</i> • <i>De blokkeerder heeft het recht om elke bal te spelen in de ruimte van de tegenstander boven het net mits: <ul style="list-style-type: none"> ○ <i>de bal na het eerste of tweede contact van de tegenstander naar zijn zijde van het net komt en</i> ○ <i>er geen tegenstander dicht genoeg bij het net is in dat gedeelte van het speelveld om de bal nog te kunnen spelen.</i> </i> • <i>Wanneer de tegenstander echter dichtbij de bal is en in staat om de bal te kunnen spelen, maakt de blokkeerder een fout als hij de bal speelt aan de zijde van de tegenstander tijdens of voor de actie van de tegenstander.</i> • <i>Na het voor de derde maal raken van de bal mag de bal geblokkeerd worden door de blokkeerder in de ruimte van de tegenstander mits de bal uit het veld van de tegenstander komt.</i> 	<p>14.6.1 1^e commentaar</p>
14.4 BLOK EN AANRAKINGEN DOOR DE PLOEG	
14.4.1 Het aanraken van de bal door een blok telt niet mee als aanraking door de ploeg. Na een aanraking door een blok mag de ploeg bij het naar de tegenpartij terugspelen van de bal deze dus nog driemaal aanraken.	9.1, 14.4.2
14.4.2 Na een blok mag iedere speler, ook als hij tijdens het blokkeren de bal heeft aangeraakt, deze als eerste weer spelen. <u>Commentaar.</u>	14.4.1
<ul style="list-style-type: none"> • <i>Zie regel 14.2. (de bal raakt eerst de handen van een blokkeerder en daarna diens hoofd)</i> 	
14.5 BLOKKEREN VAN DE OPSLAG De opslag van de tegenpartij mag niet worden geblokkeerd.	T.11(12)
14.6 FOUTEN BIJ HET BLOKKEREN Een blokkeerder maakt een fout als:	T.11 (12)
14.6.1 hij de bal over het net heen aanraakt vóór of gelijktijdig met de aanvalsslag van de tegenpartij; <u>Commentaar.</u>	14.3
<ul style="list-style-type: none"> • <i>Ploeg A speelt -al dan niet na de derde aanraking- de bal evenwijdig aan het net. Ploeg B mag een dergelijke bal niet over het net heen aanraken. Er is immers geen "bal die uit het veld van de tegenpartij komt" (definitie van blokkeren in regel 14.1).</i> • <i>Zie regel 14.1 (van deelnemen aan een blok is alleen sprake als betrokkene op enigerlei wijze boven</i> 	

<u>Regel</u>		<u>zie ook:</u>
	<i>nethoogte komt).</i>	
14.6.2	hij als achterspeler of Libero een blok voltooit of deelneemt aan een voltooid blok; <u>Commentaar.</u> <ul style="list-style-type: none"> • <i>Neemt een achterspeler deel aan een blok, waarvan één van de blokkeerders door de bal wordt aangeraakt, dan is die achterspeler fout, ook als hijzelf die bal niet raakt en ongeacht waar de bal na de blokactie heen gaat. Wordt geen van de blokkeerders door de bal aangeraakt, dan is er slechts sprake van een "blokping" en is een daaraan deelnemende achterspeler niet fout, de Libero echter wel (regel 14.6.6)</i> 	14.1, 14.5, 19.3.1.3
14.6.3	hij de opslag van de tegenpartij blokkeert; <u>Commentaar.</u> <ul style="list-style-type: none"> • <i>De door de tegenpartij opgeslagen bal mag uiteraard door de ontvangende ploeg wel als pass of set-up worden verwerkt, ook als deze nog in de voorzone geheel boven nethoogte is.</i> 	14.5, T.11(12)
14.6.4	de bal na het blokkeren "uit" gaat;	8.4
14.6.5	hij de bal buiten een antenne om over het net heen blokkeert; <u>Commentaar.</u> <ul style="list-style-type: none"> • <i>Blokkeert een speler een bal die buiten de zijband over het net dreigt te gaan zodanig aan zijn eigen kant van het net, dat deze bal het net niet helemaal passeert, dan is die actie ten gevolge van regel 10.1.2 & 10.1.2.2 fout, daar de tegenstander deze bal had kunnen redden. Die speler dient van deze bal af te blijven.</i> 	
14.6.6	hij als Libero aan een blokping (individueel of groepsblok) deelneemt.	14.1.1, 19.3.1.3

Hoofdstuk 5 Spelonderbrekingen, pauzes en spelophouden

<u>Regel</u>		<u>zie ook:</u>
15	REGLEMENTAIRE SPELONDERBREKINGEN De reglementaire spelonderbrekingen zijn de time-outs en de spelerwissels. Een onderbreking is de tijd tussen een voltooide rally en het fluitsignaal van de eerste scheidsrechter voor de volgende opslag.	15.4, 15.5 8.1, 8.2
15.1	AANTAL REGLEMENTAIRE SPELONDERBREKINGEN Elke ploeg heeft recht op ten hoogste twee time-outs en zes spelerwissels per set. <u>Commentaar:</u> <ul style="list-style-type: none"> • <i>Een coach heeft het recht aan de tweede scheidsrechter</i> 	6.2, 15.4, 15.5

Regel**zie ook:**

het aantal verbruikte spelerwisselingen c.q. time-outs te vragen. Hierbij gaat het om het aantal door de ploeg gebruikte time-outs en spelerwissels. Of voor één of meer spelers persoonlijk de wisselmogelijkheden al of niet zijn uitgeput, is hier niet aan de orde. De tweede scheidsrechter moet de vraag van een aanvoerder of coach of een bepaalde wissel nog mogelijk is beantwoorden. Hij hoeft echter niet uit eigen beweging te waarschuwen dat in de lopende set bepaalde spelers, binnen regels 15.6.2 en 15.6.3, niet meer tegen elkaar mogen worden gewisseld.

15.2 AANVRAAG VAN REGLEMENTAIRE SPELONDERBREKINGEN**15.2.1 Reglementaire spelonderbrekingen mogen uitsluitend door de coach of in diens afwezigheid door de aanvoerder in het veld worden aangevraagd. De aanvraag gebeurt door het met de hand zichtbaar maken van het betreffende teken als de bal uit het spel is en vóór fluitsignaal voor opslag.**5.1.2, 5.2, 5.3.2
158.2, 12.3,
T.11 (4), (5)

Bij de wereldcompetities en officiële competities van de FIVB is het verplicht gebruik te maken van een zoemer en daarna het betreffende teken te maken voor de aanvraag van een time-out.

Commentaar.

- *In de Nederlandse competitie is het gebruik van een zoemer (en daarna het betreffende teken maken voor de aanvraag van een time-out) alleen in de A-League verplicht gesteld. Deze zoemer moet zowel voor de coaches als voor de teller beschikbaar zijn. Voor de overige divisies en klassen geldt het met de hand zichtbaar maken van het betreffende teken.*
- *Bij misbruik maken van de zoemer zal de scheidsrechter een maatregel voor spelophouden opleggen.*
- *Indien de tweede scheidsrechter vergeet een time-out of spelerwissel te melden is dat geen fout waartegen een coach kan protesteren c.q. juryberaad (A-League) kan aanvragen. Wanneer er geen coach aanwezig is, moet voornoemde informatie door de eerste scheidsrechter worden doorgegeven aan de aanvoerder in het veld.*
- *Een spelonderbreking mag ook tijdens de veldwisseling in de beslissende set worden aangevraagd. Zij mag pas worden uitgevoerd nadat de procedure van wisselen van speelhelpt is beëindigd.*
- *Wanneer een scheidsrechter een verzoek tot een reglementaire spelonderbreking (time-out) toestaat, moet hij dit door middel van het betreffende scheidsrechtersteken en een fluitsignaal kenbaar maken.*
- *Wanneer de tweede scheidsrechter voor een aangevraagde spelonderbreking heeft gefloten, mag de eerste scheidsrechter niet ook nog eens fluiten. Wel dient hij de tweede scheidsrechter te volgen door het betreffende scheidsrechtersteken te herhalen.*

Regel	zie ook:
15.2.2 Een spelerwissel mag voor de aanvang van een set worden aangevraagd. Deze moet dan als reglementaire spelerwissel in die set worden genoteerd.	7.3.4
15.3 OPEENVOLGING VAN SPELONDERBREKINGEN <i>Commentaar:</i>	
<ul style="list-style-type: none"> Tijdens een time-out en tijdens een spelonderbreking voor de verzorging van een geblesseerde speler mag een spelerwissel plaatsvinden. 	
15.3.1 Per ploeg mogen opeenvolgend, zonder dat het spel tussentijds hervat behoeft te worden, één of twee time-outs en één spelerwissel plaatsvinden.	15.4, 15.5
15.3.2 Een ploeg mag echter niet twee spelerwissels na elkaar aanvragen zonder dat het spel tussentijds is hervat. Twee of meer spelers mogen tijdens dezelfde spelonderbreking worden gewisseld.	15.5, 15.6.1
15.4 TIME-OUTS EN TECHNISCHE TIME-OUTS	
15.4.1 Alle aangevraagde time-outs duren 30 seconden. Bij de wereldcompetities en officiële competities van de FIVB geldt:	T.11 (4)
<ul style="list-style-type: none"> Set 1 t/m set 4: Twee extra technische time-outs van ieder 60 seconden, die automatisch worden toegekend zodra de voorstaande ploeg op 8 of 16 punten komt. In de beslissende (vijfde) set zijn er geen technische time-outs en mogen er door elke ploeg twee reglementaire time-outs van 30 seconden worden aangevraagd. 	15.3.1 6.3.2
<i>Commentaar.</i>	
<ul style="list-style-type: none"> Bij de wedstrijden in de Nationale Competitie worden geen technische time-outs toegepast. Iedere ploeg heeft in alle sets twee vrij opneembare time-outs. Zie ook 5.1.2.2 (1^e commentaar) of 15.5 (3^e commentaar) indien de scheidsrechter zijn aanvankelijke beslissing terugdraait. 	
15.4.2 Tijdens alle time-outs moeten de veldspelers naar de vrije zone nabij hun spelersbank gaan. <i>Commentaar.</i>	
<ul style="list-style-type: none"> Tijdens een time-out gaan de spelers uit het veld naar de vrije zone nabij hun spelersbank, d.w.z. ze gaan naar hun coach toe. Het veld is dan vrij en kan eventueel worden gedweild. Internationaal is het gebruikelijk dat de coach het overleg met zijn spelers staande, nabij zijn plaats op de bank, voert. Ook de wisselers mogen staande bij dit overleg aanwezig zijn. De coach gaat dus niet naar zijn spelers toe, maar zij komen bij hem. Heeft een ploeg geen coach, dan gaan de spelers toch naar de vrije zone nabij hun spelersbank. Is daar niet veel 	

Regel

zie ook:

ruimte, dan gaan zij op of nabij de zijlijn daar ter plaatse staan. Zij blijven dus niet duidelijk in het veld staan, maar maken dit veld vrij, ook als zijzelf of hun coach overleg niet nodig vinden. Ondanks het feit dat de bank niet tot de vrije zone behoort, mogen de spelers tijdens een time-out op de bank gaan zitten, omdat zij dan de intentie van de regel, het vrijmaken van het speelveld volgen.

15.5

SPELERWISSELS

Een spelerwissel is (nadat de teller één en ander heeft vastgelegd op het wedstrijdformulier) het verlaten van het speelveld door een speler, waarbij een andere speler zijn plaats inneemt (uitgezonderd de Libero). Voor een spelerwissel is toestemming van de teller of scheidsrechter nodig.

T.11 (5)

15.10, 19.3.2

Commentaar.

- Voor de beperkingen: zie regel 15.6
- Voor de spelersvervanging met een Libero: zie regel 19.3.2
- Vanwege een scheidsrechterlijke beslissing vraagt een ploeg een spelonderbreking (time-out) aan en realiseert deze of laat een spelerwissel plaatsvinden. De scheidsrechter herziet daarna echter zijn beslissing. De al gerealiseerde spelonderbreking mag dan worden herroepen en geannuleerd, ook voor wat betreft het totaal aantal toegestane spelonderbrekingen (zie ook commentaar bij regel 15.1).
- Een aangevraagde en door een scheidsrechter toegestane spelerwissel mag worden ingetrokken. Dit moet echter wel als spelophouden worden aangemerkt.

15.6

BEPERKING VAN HET AANTAL SPELERWISSELS

15.6.1

Een ploeg mag ten hoogste zes spelerwissels per set uitvoeren. Eén of meer spelers mogen gelijktijdig worden gewisseld.

Commentaar.

- Na het overhandigen van het opstellingsbriefje en het noteren hiervan op het wedstrijdformulier mag (nog vóór het spel is begonnen) een reglementaire wissel worden uitgevoerd. Het onderling van plaats veranderen van spelers in de basisopstelling is hierbij niet toegestaan.
- Wanneer meer dan één spelerwissel wordt uitgevoerd dan moeten deze wissels per paar geschieden binnen de wisselzone. Nadat het eerste paar door de teller correct is bevonden en administratief verwerkt is, kan de volgende spelerwissel plaatsvinden.

15.6.2

Een speler uit de basisopstelling mag het spel verlaten en weer terugkomen, maar slechts op zijn oorspronkelijke plaats in de opstelling. Hij mag dit slechts éénmaal per set doen.

7.3.1

Regel		zie ook:
15.6.3	Een wisselspeler mag slechts éénmaal per set op de plaats van een speler uit de basisopstelling worden ingezet. Hij kan dan alleen door diezelfde speler uit de basisopstelling worden vervangen.	7.3.1
15.7	UITZONDERLIJKE SPELERWISSEL Een speler (uitgezonderd de Libero), die vanwege een blessure of ziekte niet verder kan spelen, moet reglementair worden gewisseld. Als dit niet mogelijk is, heeft de ploeg recht op een <u>uitzonderlijke</u> spelerwissel, die niet aan de normen van regel 15.6 voldoet. Bij een uitzonderlijke spelerwissel mag elke speler (<u>uitgezonderd de Libero of zijn vervanger</u>), die niet in het veld staat op het moment dat de blessure plaatsvindt, de plaats van de geblesseerde speler innemen. De geblesseerde of zieke speler die uitzonderlijk gewisseld is, mag gedurende de rest van de wedstrijd niet meer terugkeren in het veld. Een uitzonderlijke spelerwissel telt in geen enkel geval mee voor het aantal spelerwissels. <i>Commentaar:</i> <ul style="list-style-type: none">• Wanneer een speler geblesseerd raakt, moet de eerste scheidsrechter vragen om een onmiddellijke spelerwissel.• Bij het constateren van een blessure moet de scheidsrechter afhankelijk van de situatie optreden. Een korte onderbreking van het spel voor iemand die even loopt te hinken is toegestaan. Een wat langer durend oponthoud voor de verzorging in het veld van een wat ernstiger blessure en het daarna uit het veld dragen van betrokkene kan ook toelaatbaar zijn. In alle andere gevallen moet strikt volgens de regels worden gehandeld, d.w.z. snel reglementair of eventueel uitzonderlijk vervangen. Kan dit niet, dan een pauze voor verzorging van ten hoogste 3 minuten opleggen.• Bij het constateren van een ernstige blessure in het veld, moet de scheidsrechter direct de rally affluiten en dubbelfout geven en de blessure voorrang geven om te laten behandelen.• Een speler die door een blessure zelf niet meer redelijk aan het spel deel kan nemen, moet het speelveld verlaten, ongeacht de gevolgen voor de ploeg.• Bij het hier vermelde uitzonderlijk wisselen gaat het om spelers die op zichzelf bij de betreffende wedstrijd wel speelgerechtigd zijn (vóór de wedstrijd op het wedstrijdformulier genoteerd en de controle persoonskaart-wedstrijdformulier heeft plaatsgevonden) maar die op dat moment niet reglementair op die plaats mogen worden ingewisseld. Iemand van wie de kaartcontrole nog niet heeft plaatsgevonden, mag bij een blessure dus niet invallen.• Wanneer bij een blessure een uitzonderlijke spelerwissel nodig is, mogen hierin naar keuze van de aanvoerder of	15.6, 19.3.3

Regel

zie ook:

de coach, alle op dat moment op de bank zittende en/of in de opwarmruimte verblijvende spelers worden betrokken, ongeacht of (en zo ja: waar) zij in de lopende set al in het veld zijn geweest.

- Een door een blessure uitzonderlijk gewisselde speler kan uiteraard niet meer worden ingewisseld. Wordt zo'n spelerwissel aangevraagd, dan moet hiertegen conform regel 16 (spelophouden) worden opgetreden. Deze speler mag, na de verzorging, wel op de spelersbank plaats nemen.
- In hetzelfde "dode" moment dat bij een ploeg een uitzonderlijke spelerwissel wordt uitgevoerd mag een reguliere spelerwissel worden uitgevoerd nadat de uitzonderlijke spelerwissel is geregistreerd op het wedstrijdformulier.

15.8 SPELERWISSEL BIJ 'UIT HET VELD STUREN' of DISKWALIFICATIE
Een uit het veld gestuurde of gediskwalificeerde speler moet reglementair worden gewisseld. Als dit niet mogelijk is, wordt zijn ploeg onvolledig verklaard.

6.4.3, 7.3.1,
15.6, 21.3.2,
21.3.3

Commentaar.

- Zie regel 6.4.3. (gevolgen van onvolledig verklaren).

15.9 ONREGLEMENTAIRE SPELERWISSEL

15.9.1 Een spelerwissel is, behalve in geval van regel 15.7, onreglementair als deze niet voldoet aan de voorwaarden die in regel 15.6 zijn aangegeven.

Commentaar.

- Er kan een spraakverwarring zijn tussen de begrippen "onjuiste verzoeken" en "onreglementaire spelerwissel". Een "onjuist verzoek" (regel 15.6) is een verzoek dat op dat moment of door die persoon niet had mogen worden gedaan. Hiertoe behoort ook het aanvragen van een 7e wissel of een 3e time-out in één set. Zo'n aanvraag moet worden afgewezen. Wanneer het verzoek niet heeft geleid tot beïnvloeding van het spel, inclusief spelophouden en het de eerste maal in die wedstrijd was, wordt er verder geen straf opgelegd. Heeft het wel geleid tot spelophouden en/of was er sprake van herhaling in die wedstrijd, dan wordt gestraft voor spelophouden (regels 16.1.1 en 16.2). Bij een "onreglementaire spelerwissel" (regel 15.9) gaat het om spelers die op de gevraagde wijze (strijdig met de regel 15.6.2 & 15.6.3) niet tegen elkaar mogen worden gewisseld. Een aanvraag voor zo'n wissel moet (uiteraard) ook worden geweigerd en de ploeg moet worden gestraft wegens spelophouden (regel 16). Voor alle volledigheid wordt hier aangetekend, dat volgens de letterlijke bewoording van regel 15.6.3 het overschrijden van het aantal toegestane spelerwissels (dus het aanvragen van een 7e wissel) eigenlijk ook

Regel	zie ook:
<p><i>"onreglementair" zou moeten worden genoemd. De redactie van regel 15.11.1.4 laat er echter geen twijfel over bestaan dat het aanvragen van een 7e wissel als "onjuist verzoek" moet worden bestraft. Wordt het feit, dat de aanvraag voor een wissel "onjuist" of "onreglementair" was niet direct geconstateerd, waardoor de betrokken speler in het veld komt, maar wordt deze fout nog voor de eerstvolgende spelhervatting (fluitsignaal voor opslag) opgemerkt, dan moet de fout alsnog direct worden hersteld. Hierbij is in geval van een "onjuist verzoek" in het algemeen sprake van spelophouden, zodat -evenals in geval van een "onreglementaire wissel"- bestraffen wegens spelophouden op zijn plaats is. Wordt de fout pas na spelhervatting opgemerkt, dan is in beide gevallen sprake van gespeeld hebben in een foute opstelling en moet dienovereenkomstig worden gehandeld (ook regel 15.9.2).</i></p>	
<p>15.9.2 Wanneer een ploeg een onreglementaire spelerwissel heeft uitgevoerd en het spel is hervat moet als volgt worden gehandeld:</p>	8.1, 15.6
<p>15.9.2.1 de ploeg wordt bestraft met een punt en de opslag gaat naar de tegenstander;</p>	6.1.3
<p>15.9.2.2 de spelerwissel wordt hersteld;</p>	
<p>15.9.2.3 de punten die de in overtreding zijnde ploeg na het maken van de fout heeft behaald, worden geannuleerd. De punten van de tegenpartij blijven gehandhaafd.</p> <p><u>Commentaar.</u></p> <ul style="list-style-type: none"> • <i>Een onreglementaire wissel blijft een wissel. De corrigerende terugwisseling is ook een wissel. Het herstellen van een onreglementaire wissel kost de ploeg dus twee wisselbeurten. Bovendien blijven de gevolgen van uit-, respectievelijk ingewisseld zijn en omgekeerd van de betreffende spelers van kracht. Eén en ander geldt niet als de foute wissel in feite direct wordt opgemerkt en nog voor het fluitsignaal voor spelhervatting (= de volgende opslag) wordt hersteld.</i> • <i>Het aanvragen van een onreglementaire wissel wordt, als het een verkeerde wissel (strijdig met de regels 15.6.1 & 15.6.2) betreft, conform regel 16 (spelophouden) bestraft. Gaat het om het realiseren van de 7e wissel in die set (strijdig met regel 15.6.1), dan moet conform regel 15.11 worden opgetreden. Is de realisatie van een spelerwissel niet alleen de 7e in die set maar betreft het ook een verkeerde wissel, dan moet die aanvraag conform regel 15.11.1.4 worden bestraft.</i> 	
<p>15.10 DE PROCEDURE BIJ SPELERWISSELS</p>	
<p>15.10.1 Spelerwissels moeten binnen de wisselzone op eigen speelhelft worden uitgevoerd.</p>	1.4.3, T.1b
<p>15.10.2 Een spelerwissel duurt slechts zolang als nodig is</p>	15.10.3a,

Regel		zie ook:
	voor het noteren ervan op het wedstrijdformulier en voor het betreden / verlaten van het speelveld door de spelers.	25.2.2.3
15.10.3a	De eigenlijke aanvraag voor een spelerwissel is het betreden van de wisselzone door de wisselspeler(s), speelklaar en tijdens een reglementaire spelonderbreking.	1.4.3, 7.3.3, 15.6.3
15.10.3b	Als dit niet het geval is, wordt de spelerwissel niet toegestaan. Dit leidt tot een maatregel voor spelophouden voor de ploeg.	16.2
15.10.3c	De aanvraag voor een spelerwissel wordt toegestaan en aangegeven door de teller of de tweede scheidsrechter door het gebruik van een zoemer respectievelijk een fluitsignaal. Bij de wereldcompetities en officiële competities van de FIVB moeten genummerde bordjes worden gebruikt om het wisselen te vergemakkelijken. <u>Commentaar.</u> <ul style="list-style-type: none"> • <i>In de A- en B-League moeten genummerde bordjes worden gebruikt om het wisselen te vergemakkelijken.</i> • <i>Er wordt op gewezen dat het bovenstaande geldt voor de in te wisselen speler, niet voor de het veld verlatende speler. Is deze speler de oorzaak van oponthoud bij de wissel, dan is dat spelophouden en gaat de wissel wel door.</i> • <i>Brengt het uittrekken van een kledingstuk bij een spelerwissel geen oponthoud met zich mee, dan hoeft dit uittrekken niet als fout te worden aangemerkt. Leidt het uittrekken van een kledingstuk wel tot rekken van de wisseltijd, dan is dat fout en moet de straf op het niet speelklaar staan van de in te wisselen speler worden toegepast. Ook in het eerste geval moet de wisselspeler wel tijdig in de wisselzone staan.</i> 	
15.10.4	Wanneer een ploeg meer dan één spelerwissel wil doorvoeren, dan moeten alle spelers zich in de wisselzone bevinden. Deze spelerwissels moeten dan na elkaar plaatsvinden, tweetal na tweetal. <u>Commentaar.</u> <ul style="list-style-type: none"> • <i>Worden twee of meer spelerwissels gelijktijdig aangevraagd, dan moeten deze na elkaar worden uitgevoerd. Bovendien moet elk van deze wisselingen apart op de eigen merites worden beoordeeld. Is één van deze spelerwissels "onreglementair" of zou een wissel de 7e in die set worden (regel 15.11.1.4) dan moet daarvoor de betreffende straf worden opgelegd, terwijl de wel correcte wissels zonder meer doorgang kunnen vinden.</i> 	5.2, 15.2.1, 15.3.2
15.11	ONJUISTE VERZOEKEN	
15.11.1	Het is onjuist welke spelonderbreking dan ook aan te vragen:	15

Regel	zie ook:
15.11.1.1 tijdens een rally, dan wel op het moment van of na het fluitsignaal voor opslag;	6.1.3, 15.2.1
15.11.1.2 door een lid van de ploeg, dat daartoe niet gerechtigd is;	15.2.1
15.11.1.3 ten behoeve van een spelerwissel voordat het spel na een vorige spelerwissel door dezelfde ploeg is hervat;	15.3.2
15.11.1.4 nadat het toegestane aantal time-outs en spelerwissels is benut.	15.1
15.11.2 Het eerste onjuiste verzoek dat het spel niet beïnvloedt of ophoudt, moet worden afgewezen. Deze afwijzing heeft geen verdere gevolgen.	15.11.3, 16.1 25.2.2.6
15.11.3 Ieder herhaald onjuist verzoek in de wedstrijd door dezelfde ploeg is een vorm van spelophouden. <u>Commentaar.</u>	16
<ul style="list-style-type: none"> • <i>Op het moment dat het spel stilligt omdat een scheidsrechter bij vergissing voor de in regel 15.11 bedoelde onjuiste aanvraag voor spelonderbreking heeft gefloten, heeft geen van de beide ploegen het recht een time-out aan te vragen of een spelerwissel uit te voeren. Het spel moet eerst met een opslag worden hervat.</i> • <i>Zie commentaar bij regel 15.9.1 (verschil tussen "onjuiste verzoeken" en "onreglementaire spelerwissel").</i> • <i>Het eerste onjuiste verzoek in een wedstrijd wordt, als het spel daardoor niet wordt beïnvloed of opgehouden, zonder verdere maatregelen geweigerd. Op het wedstrijdformulier wordt, bij de betreffende ploeg, het eerste onjuiste verzoek genoteerd in het speciale hokje of bij het ontbreken daarvan in de kolom opmerkingen. Wordt het spel wel beïnvloed of opgehouden, dan wordt dit de ploeg als spelophouden aangerekend. Een tweede en eventueel volgend onjuist verzoek wordt steeds bestraft als spelophouden (teken 25).</i> 	

16 SPELOPHOUDEN

16.1 VORMEN VAN SPELOPHOUDEN

Commentaar.

- *Alle vormen van spelophouden en de hierbij te nemen maatregelen zijn systematisch in één regel samengebracht. Spelophouden komt dus niet in de rubriek "wangedrag" voor. Het bijzondere hierbij is dat spelophouden als een ploeggebeuren wordt aangemerkt. Maatregelen: de eerste keer spelophouden leidt tot een "waarschuwing" (teken 25). De tweede en elke volgende keer in die wedstrijd in welke vorm door welk lid van die ploeg ook, levert een "bestrafing" (gele kaart) op. Een ploeg kan in een wedstrijd dus meer dan één bestrafing wegens spelophouden krijgen.*
- *In geval van een blessure moet de scheidsrechter het spel stilleggen, respectievelijk wachten met fluiten voor de opslag. Als na een korte onderbreking, bijvoorbeeld*

Regel

zie ook:

voor iemand die even loopt te hinken, de betrokkene niet snel genoeg weer speelklaar is en de aanvoerder of coach geen spelerwissel (reglementair of uitzonderlijk) aanvraagt, dan moet de tweede scheidsrechter deze spelerwissel opleggen. Het door de aanvoerder of coach niet uit eigen beweging aanvragen van deze wissel moet niet worden aangemerkt als spelophouden. Als na de spelerwissel de ploeg zich op het betreffende signaal van de scheidsrechter niet redelijk snel opstelt, dan kan de scheidsrechter dit aanmerken als het te lang duren van de spelerwissel en als spelophouden bestraffen. In dit soort gevallen zal de scheidsrechter altijd situationeel, d.w.z. afhankelijk van de situatie van dat moment, moeten handelen en niet te snel een waarschuwing geven.

- Zoals uit de tweede zin van 16.1 blijkt, is de hier gegeven opsomming niet limitatief. Als een coach, verzorger of wisselspeler door zijn gedrag het spel ophoudt, is dit ook fout.

Onjuist gedrag van een ploeg, waardoor spelhervatting wordt vertraagd, wordt beschouwd als spelophouden. Hiertoe worden onder meer gerekend:

- | | | |
|---------------|---|---------|
| 16.1.1 | te lang laten duren van een spelerwissel;
<u>Commentaar:</u> <ul style="list-style-type: none">• Zie regel 15.9 (aangevraagde wissel is niet alleen de 7^e wissel in die set, maar ook onreglementair).• Zie regel 15.10.2 (wisselspeler moet nog kledingstuk uittrekken). | 15.10.2 |
| 16.1.2 | andere spelonderbrekingen laten voortduren na gemaand te zijn het spel te hervatten; | 15 |
| 16.1.3 | aanvragen van een onreglementaire spelerwissel;
<u>Commentaar.</u> <ul style="list-style-type: none">• Vraagt een aanvoerder of een coach gelijktijdig twee onreglementaire spelerwissels aan, dan wordt dit beschouwd als éénmaal spelophouden. | 15.9 |
| 16.1.4 | herhalen van een onjuist verzoek; | 15.11.3 |
| 16.1.5 | het ophouden van het spel door een lid van de ploeg.
<u>Commentaar.</u> <ul style="list-style-type: none">• Een schoenveter vastmaken, een bril rechtbuigen en vergelijkbaar oponthoud behoeft niet direct als spelophouden te worden bestraft. Is één en ander naar de mening van de scheidsrechter echter een verkapte vorm van tijdrekken, dan moet de scheidsrechter zich wat formeler opstellen en de desbetreffende sanctie nemen.• Het verlies van een contactlens is volledig voor risico van de betreffende speler. Er mag geen oponthoud worden gegeven voor het zoeken en ook niet voor de tijd benodigd voor het inzetten van een reservelens. | |

Regel		zie ook:
	<p><i>Wisselen of doorspelen met één lens is de enige oplossing.</i></p> <ul style="list-style-type: none"> • <i>Te laat inleveren van opstellingsbriefjes.</i> 	
16.2	MAATREGELN BIJ SPELOPHOUDEN	T.9
16.2.1	De maatregel voor een waarschuwing en bestraffing wegens spelophouden gelden voor de ploeg.	
16.2.1.1	Maatregelen voor spelophouden blijven de gehele wedstrijd van kracht.	6.3
16.2.1.2	Alle maatregelen voor spelophouden worden vermeld op het wedstrijdformulier.	25.2.2.6
16.2.2	De eerste maal spelophouden door een lid van de ploeg in een wedstrijd leidt tot een waarschuwing wegens spelophouden.	4.1.1, T.11(25)
	<u>Commentaar.</u>	
	<ul style="list-style-type: none"> • <i>Na een maatregel voor spelophouden bij een ploeg moet eerst een rally gespeeld worden voordat een nieuw verzoek van een spelerwissel of time-out door dezelfde ploeg gehonoreerd kan worden.</i> • <i>Bij spelophouden vóór de aanvang van een set moet analoog aan regel 21.5 worden gehandeld.</i> 	
16.2.3	De tweede en daarop volgende keren spelophouden, van welke vorm dan ook, door welk lid van de ploeg dan ook in dezelfde wedstrijd betekenen een fout en leiden tot een bestraffing wegens spelophouden: bestraffing met een punt en de opslag gaat naar de tegenstander.	6.1.3 T.11 (25)
16.2.4	Maatregelen voor spelophouden vóór of tussen de sets worden van kracht in de daaropvolgende set.	18.1
17	UITZONDERLIJKE SPELONDERBREKINGEN	
17.1	Blessure.	8.1
17.1.1	Bij een ernstig ongeval moet de scheidsrechter, wanneer de bal in het spel is, het spel onmiddellijk stopzetten en toestaan dat op het veld medische hulp wordt verleend. De rally wordt daarna overgespeeld.	6.1.3
	<u>Commentaar.</u>	
	<ul style="list-style-type: none"> • <i>Bij het opmerken van een blessure moet de scheidsrechter het spel direct stil leggen (dubbelfout). Merkt hij de blessure pas na afloop van de rally op, dan moet hij de situatie beoordelen. Heeft de blessure invloed gehad op het spel van de betreffende ploeg, dan dubbelfout geven. Had de blessure geen invloed, dus heeft de ploeg in feite gewoon doorgespeeld of had de ploeg gewoon kunnen doorspelen, dan geen dubbelfout geven. Het resultaat van de rally blijft intact. Bij dit laatste kan worden gedacht aan de situatie dat een speler op dat moment niet aan het spel deelnam en ook de medespelers er niet door werden gehinderd of</i> 	

Regel	zie ook:
<p><i>afgeleid. De situatie dat een speler de bal hard op zijn hoofd kreeg en hierdoor wat "dizzy" werd, maar de bal daarna rechtstreeks naar tribune, plafond of iets dergelijks ging en dus voor de ploeg niet meer speelbaar was, kan hier ook toe gerekend worden.</i></p>	
<p>17.1.2 Als een geblesseerde speler niet reglementair of uitzonderlijk kan worden vervangen, wordt aan de speler een pauze van drie minuten voor herstel toegestaan. Voor dezelfde speler is dit slechts éénmaal in de wedstrijd mogelijk. Als de speler niet verder kan spelen wordt zijn ploeg onvolledig verklaard. <u>Commentaar.</u></p> <ul style="list-style-type: none">• <i>Bij het oplopen van een blessure tijdens het inspelen dient te worden gehandeld als bij het oplopen van een blessure tijdens het spelen.</i>• <i>Zie regel 6.4.3 (gevolgen van onvolledig verklaren door een blessure).</i>• <i>Zie regel 15.7 (bij blessure niet te snel een uitzonderlijke wissel opdragen of laten uitvoeren).</i>• <i>Zie regel 15.7 (bij uitzonderlijk wisselen moet de in te wisselen speler op dat moment wel speelgerechtigd zijn).</i>• <i>Als er al 6 wissels gegeven zijn, mag de uitzonderlijke wissel toch doorgang vinden, want deze telt, niet mee (regel 15.7).</i>	<p>15.6, 15.7 24.2.8</p> <p>6.4.3, 7.3.1</p>
<p>17.2 BEÏNVLOEDING VAN BUITENAF Als het spel door een van buitenaf komende oorzaak wordt beïnvloed, moet het spel worden stilgelegd en moet de rally worden overgespeeld. <u>Commentaar.</u></p> <ul style="list-style-type: none">• <i>Voorbeelden van externe oorzaken die het spel kunnen beïnvloeden: een bal die vanaf een naastliggend veld het speelveld binnen rolt, lekkage dak, overmatige condensvorming op de vloer, etc.</i>	<p>6.1.3</p>
<p>17.3 LANGDURENDE SPELONDERBREKINGEN</p>	
<p>17.3.1 Wanneer door onvoorziene omstandigheden het spel wordt onderbroken nemen de eerste scheidsrechter, de wedstrijdorganisatie en de jury, als die aanwezig is, maatregelen om de normale toestand te herstellen. <u>Commentaar</u></p> <ul style="list-style-type: none">• <i>Wanneer het spel door onvoorziene omstandigheden wordt onderbroken voor minimaal 15 minuten maar niet meer dan 30 minuten dan hebben de ploegen het recht op een warming-up van in totaal 10 minuten. In deze 10 minuten is het inspelen aan het net inbegrepen.</i>• <i>Indien het spel door onvoorziene omstandigheden wordt onderbroken voor minimaal 30 minuten maar niet meer dan een uur, dan hebben de ploegen het</i>	

Regel	zie ook:
<p style="margin: 0;"><i>recht op een warming-up van in totaal 25 minuten. In deze 25 minuten is het inspelen aan het net inbegrepen.</i></p> <ul style="list-style-type: none"> <li style="margin: 0;"><i>• Indien het spel na meer dan een uur wordt hervat, wordt met het normale wedstrijd protocol begonnen met uitsluiting van die zaken die al eerder gedaan zijn. (voorstellen aan publiek en dergelijke).</i> 	
17.3.2	17.3.1
In geval van één of meer spelonderbrekingen met een totale tijdsduur van niet meer dan vier uur wordt:	
17.3.2.1	1., 7.3
bij hervatten van de wedstrijd op hetzelfde veld de onderbroken set normaal verder gespeeld (dezelfde stand, spelers en opstellingen); de resultaten van de reeds gespeelde sets blijven gehandhaafd;	
17.3.2.2	7.3
bij hervatten van de wedstrijd op een ander veld, wordt de onderbroken set vervallen verklaard; de set wordt overgespeeld met dezelfde ploegsamenstellingen en beginopstellingen; de resultaten van de reeds gespeelde sets blijven gehandhaafd.	
17.3.3	
In geval van één of meer spelonderbrekingen met een totale tijdsduur van meer dan vier uur wordt de gehele wedstrijd overgespeeld.	
<u>Commentaar.</u>	
<ul style="list-style-type: none"> <li style="margin: 0;"><i>• Bij reglement kan voor de nationale en regiocompetities een andere regeling worden vastgesteld</i> 	
18	
PAUZES EN WISSELEN VAN SPEELHELFT	
18.1	
PAUZES	
Een pauze is de tijdspanne tussen twee sets. Alle pauzes tussen de sets duren drie minuten. In dit tijdsbestek moet de wisseling van speelhelft plaatsvinden en moeten de opstellingen op het wedstrijdformulier worden genoteerd.	4.2.4 18.2, 25.2.1.2
De pauze tussen de tweede en de derde set kan door het bevoegd gezag, op verzoek van de organisatie, tot maximaal tien minuten worden verlengd.	
<u>Commentaar.</u>	
<ul style="list-style-type: none"> <li style="margin: 0;"><i>• De pauze tussen alle sets duurt standaard 3 minuten, van fluitsignaal einde voorafgaande set tot fluitsignaal aanvang nieuwe set. Na 2,5 minuten fluit de tweede scheidsrechter dat de ploegen de speelvloer moeten betreden, zodat na controle de volgende set precies 3 minuten na afloop van de vorige kan aanvangen.</i> <li style="margin: 0;"><i>• In de pauze tussen de sets mogen de spelers, zonder daarvoor speciaal toestemming te vragen, de speelruimte verlaten en zich daarbij ook aan het gezichtsveld van de scheidsrechters onttrekken.</i> 	
18.2	
WISSELING VAN SPEELHELFT	T 11 (3)

<u>Regel</u>		<u>zie ook:</u>
18.2.1	Behoudens in geval van een beslissende set wisselen de ploegen na elke set van speelhelpt. De andere leden van de ploeg wisselen van spelersbank.	7.1
18.2.2	Zodra in de beslissende set één van de ploegen 8 punten heeft behaald, moet zonder oponthoud van speelhelpt worden gewisseld. De opstelling van de spelers blijft onveranderd.	6.3.2, 7.4.1, 25.2.2.5
	Als de wisseling van speelhelpt niet op het juiste moment is uitgevoerd, moet zij plaatsvinden zodra de vergissing wordt opgemerkt. De stand zoals die is op het moment van wisselen van speelhelpt blijft ongewijzigd.	

Hoofdstuk 6 De Libero

<u>Regel</u>		<u>zie ook:</u>
19	DE LIBERO	
19.1	DE AANWIJZING VAN DE LIBERO	
19.1.1	Iedere ploeg heeft het recht om uit de lijst van spelers maximaal twee Libero's aan te wijzen. Voor wereldcompetities en officiële competities van de FIVB voor senioren geldt dat als een ploeg kiest om meer dan twaalf spelers te hebben, zij dan ook uit de lijst van spelers twee Libero's moeten aanwijzen.	4.1.1
19.1.2	Alle Libero's moeten vóór de wedstrijd op het wedstrijdformulier genoteerd worden op de regels die daarvoor speciaal gemaakt zijn. <u>Commentaar:</u> <ul style="list-style-type: none">• In de Nederlandse competitie heeft iedere ploeg het recht om uit de lijst van maximaal twaalf spelers één Libero aan te wijzen.• In de Nederlandse competitie moeten de gegevens van de Libero ook vermeld worden in de spelerskolom.• De Libero wordt ook genoteerd op de speciale regel van het wedstrijdformulier, voordat de coach en/of de officiële aanvoerder het wedstrijdformulier voorafgaande aan de wedstrijd onderteken(t)(en). (zie ook 5.1.1)	7.3.2
19.1.3	Vóór aanvang van de wedstrijd bepaalt de coach wie de actieve Libero is. Is een tweede Libero aanwezig, dan is hij de reserve Libero. <u>Commentaar</u> <ul style="list-style-type: none">• In de Nederlandse competitie is de aangewezen Libero altijd de actieve Libero.	5.2.2, 25.2.1.1, 26.2.1.1
19.1.4	De Libero mag niet de officiële aanvoerder en niet de aanvoerder in het veld zijn. <u>Commentaar:</u>	5

Regel	zie ook:
<ul style="list-style-type: none"> • <i>De Libero kan wel als coach / assistent-coach fungeren.</i> 	
<p>19.2 DE UITRUSTING</p> <p>De Libero's moeten een andere kleur tenue dragen (of hesje voor de vervanger van de Libero) in contrast met de overige spelers van de ploeg. Het tenue van de Libero's mag een ander ontwerp hebben, maar moet voorzien zijn van een nummer zoals bij de andere ploegleden.</p> <p>Voor FIVB wereldcompetities en officiële competities moet de vervanger van de Libero hetzelfde tenue dragen als de oorspronkelijke Libero, maar hij houdt zijn eigen nummer.</p> <p><u>Commentaar:</u></p> <ul style="list-style-type: none"> • <i>Indien de ploeg speelt in een donker tenue, dan moet de Libero spelen in een licht tenue, en omgekeerd.</i> • <i>Het contrast moet zodanig zijn, dat de scheidsrechters direct kunnen zien wie de Libero is.</i> • <i>Er moet een duidelijk kleurenverschil zijn.</i> 	4.3
<p>19.3 ACTIES WAARBIJ EEN LIBERO BETROKKEN IS</p>	
<p>19.3.1 Het spelen:</p>	
<p>19.3.1.1 de Libero mag iedere speler in het achterveld vervangen;</p>	7.4.1.2
<p>19.3.1.2 de Libero mag alleen als achterspeler optreden en heeft niet het recht om een voltooide aanvalsslag uit te voeren vanuit welke positie dan ook (zowel speelveld als vrije zone), als op het moment van het raken van de bal, deze geheel boven de netrand is;</p>	13.2.2, 13.2.3 13.3.5
<p>19.3.1.3 de Libero mag niet serveren, blokkeren of een blokpoging ondernemen;</p>	12, 14.1, 14.6.2, 14.6.6
<p>19.3.1.4 als een Libero de bal bovenhands speelt in de voorzone of in het verlengde daarvan, mag de bal niet aangevallen worden, indien deze volledig hoger dan de netrand is. Wanneer de Libero hetzelfde doet vanuit een positie achter de voorzone (of het verlengde daarvan), mag op deze bal normaal aangevallen worden.</p> <p><u>Commentaar.</u></p> <ul style="list-style-type: none"> • <i>Een spelactie, nadat de Libero de bal gespeeld heeft, kan fout zijn, afhankelijk van <u>hoe</u> (bovenhands) en <u>waar</u> (in de voorzone of verlengde daarvan en geheel boven nethoogte) de Libero de bal speelt. Maar ook afhankelijk van <u>waar</u> (volledig boven nethoogte) de volgende speler de bal raakt.</i> • <i>De positie/plaats van de voeten is bepalend, niet de bal (analoog aan regel 13.2.2)</i> • <i>De eerste en tweede scheidsrechter moet fluiten voor verboden aanvalsslag en de aanvaller aanwijzen (teken 21).</i> 	1.4.1, 13.3.6 T.1b
<p>19.3.2 Vervangen van spelers:</p>	
<p>19.3.2.1 Vervangen van spelers waar een Libero bij betrokken is, wordt niet geteld als een reguliere spelerwissel. Het aantal vervangingen is onbeperkt, maar er moet</p>	15.5 6.1.3

Regel	zie ook:
<p>ten minste één voltooide rally tussen elke twee vervangingen met een Libero hebben plaatsgevonden. (tenzij in het geval van een blessure/ziekte of het verplicht doordraaien vanwege een bestraffing) De Libero kan alleen weer vervangen worden door de speler die hij vervangen heeft. <u>Commentaar:</u></p> <ul style="list-style-type: none"> • <i>Wanneer de Libero is vervangen, moet hij ten minste één rally wachten, voordat hij weer een speler mag vervangen.</i> • <i>Wanneer een speler die door een libero is vervangen en zich dus buiten het speelveld bevindt, "uit het veld" wordt gestuurd of wordt gediskwalificeerd, moet deze speler door een reglementaire spelerwissel worden gewisseld.</i> <i>Is er geen reglementaire spelerwissel meer mogelijk, voordat de libero op positie 4 komt, dan wordt op dat moment de ploeg voor die set onvolledig verklaard (zie ook 15.8).</i> 	
<p>19.3.2.2 de vervanging mag alleen plaatsvinden wanneer de bal uit het spel is en vóór het fluitsignaal om te serveren.</p>	8.2, 12.3
<p>Aan het begin van iedere set mag de Libero het veld pas betreden als de tweede scheidsrechter de beginopstelling heeft gecontroleerd.</p>	7.3.2, 12.1
<p>19.3.2.3 Een vervanging na het fluitsignaal om op te slaan maar vóór de uitvoering van de opslag moet niet worden afgewezen, maar moet leiden tot een mondelinge waarschuwing, na afloop van de rally. De volgende te late vervangingen moeten worden bestraft met een maatregel wegens spelophouden. Welke ploeg gaat opslaan is afhankelijk van die maatregel voor spelophouden.</p>	12.3, 12.4
<p>19.3.2.4 De Libero en de vervangende speler moeten altijd het veld betreden en verlaten via "Libero vervangingszone"</p>	16.2
<p>19.3.2.5 De consequenties van een foutieve vervanging van de Libero zijn dezelfde als bij een opstellingsfout.</p>	1.4.4, 7.5.1, T.1b
<p><u>Commentaar:</u></p> <ul style="list-style-type: none"> • <i>Wanneer de Libero niet via de "Libero vervangingszone" wordt vervangen, moet de scheidsrechter de aanvoerder bij zich roepen en hem te vertellen hoe het wel moet gebeuren, omdat er anders een maatregel voor spelophouden opgelegd moet worden.</i> <i>Deze verbale waarschuwing dient ook plaats te vinden als er in de wedstrijd al een maatregel voor spelophouden voor een ander feit is opgelegd.</i> • <i>Een Libero bevindt zich òf in de warming-up zone òf zit op de spelersbank (rekening houden met een eventuele opening in de rij reclameborden).</i> • <i>Indien een coach de speler (voor wie de Libero in het veld staat) wil wisselen, dan dient de in te wisselen speler zich met het wisselbordje (van de te wisselen</i> 	7.7.2, 26.2.2.2

Regel

zie ook:

speler) te melden, in de reguliere wisselzone, en dient de wissel volgens de daarvoor geldende procedure te worden uitgevoerd. De Libero dient vooraf via de "Libero vervangingszone" het veld te hebben verlaten, zodat een normale wissel kan plaatsvinden.

- Het aantal vervangingen is onbeperkt. De Libero kan alleen weer vervangen worden door de speler die hij verving.
- De Libero dient altijd het veld te betreden en te verlaten via de "Libero vervangingszone" aan de zijde van de spelersbank.

19.3.3 Het aanwijzen van een nieuwe Libero.

19.3.3.1 De coach heeft het recht de actieve Libero om welke reden dan ook te wisselen voor de reserve Libero, maar slechts één keer per wedstrijd en nadat de vervangen speler in het veld is teruggekeerd. Deze Libero wissel moet vermeld worden in de kolom "opmerkingen" en op het Libero controle formulier.

19.3.2.1

De oorspronkelijk actieve Libero mag voor de rest van de wedstrijd niet meer terugkeren.

De coach kan, in geval dat de gewisselde Libero geblesseerd raakt of ziek wordt, een nieuwe Libero aanwijzen. Deze nieuwe Libero mag iedere andere geregistreerde speler zijn, die niet in het veld staat op het moment van de nieuwe aanwijzing. (behalve de oorspronkelijk actieve Libero).

19.3.3.2

Als de officiële aanvoerder door de coach wordt aangewezen als de nieuwe Libero, dan moet hij afstand doen van zijn voorrechten als aanvoerder.

5.1.2; 19.3.2.1

Commentaar:

- In de Nederlandse competitie wordt geen reserve Libero aangewezen.
- Wanneer er zonder coach gespeeld wordt, kan de aanvoerder in het veld een nieuwe Libero aanwijzen.
- De nieuwe Libero moet ook een tenue met andere basiskleur of kleurontwerp dragen dan dat van de overige spelers. Een hesje met een andere kleur mag ook. Beter is het als de ploegen altijd twee kleuren shirts bij zich hebben.
- De eerste scheidsrechter mag nooit weigeren een geblesseerde of zieke Libero te vervangen indien de coach of de aanvoerder daarom verzoekt. Of een Libero geblesseerd is of niet is de verantwoordelijkheid van de coach/aanvoerder. Elke speler op de spelersbank kan Libero worden. Dit kan zelfs een "onreglementaire wissel" zijn.
- Een Libero die op de spelersbank zit, kan geen deel uitmaken van een "uitzonderlijke spelerwissel".

19.3.3.2 Het nummer van de nieuw aangewezen Libero moet vermeld worden op het wedstrijdformulier in de

7.3.2, 19.1.2
25.2.2.7

Regel

kolom "opmerkingen".

zie ook:

Hoofdstuk 7 Gedrag van de deelnemers

Regel

zie ook:

20 VOORSCHRIFTEN VOOR HET GEDRAGCommentaar:

- De vereniging is verantwoordelijk voor de goede gang van zaken bij thuiswedstrijden. In geval van wangedrag door niet-Nevobo-leden wordt de vereniging verantwoordelijk gesteld. Dit kan leiden tot strafvervolgning tegen de vereniging.

20.1 SPORTIEF GEDRAG**20.1.1 De deelnemers moeten de "Officiële Volleybal Spelregels " kennen en ze strikt nakomen.****20.1.2 De deelnemers moeten de beslissingen van de scheidsrechters sportief aanvaarden, zonder daarover in discussie te gaan.****In geval van twijfel mag alleen via de aanvoerder in het veld opheldering worden gevraagd.** 5.1.2.1**20.1.3 De deelnemers moeten zich onthouden van handelingen en gedragingen die tot doel hebben de beslissingen van de scheidsrechters te beïnvloeden of fouten van hun ploeg te verbergen.**Commentaar.

- Bij overtreding moet de scheidsrechter erop wijzen dat het niet mag, er is nog geen strafbaar feit. Bij herhaling zou, als de scheidsrechter er zwaar aan tilt, regel 21.2.1 (minachting van de scheidsrechter) kunnen worden toegepast.

20.2 FAIR PLAY**20.2.1 De deelnemers moeten zich respectvol en in de geest van "fair play" gedragen, niet alleen ten opzichte van de scheidsrechters, maar ook ten opzichte van andere officials, de tegenpartij, ploeggenoten en toeschouwers.**Commentaar.

- Op grond van deze regel kan hinderlijk op de grond stampen op het moment dat een tegenstander zal gaan spelen met het (kennelijke) doel hem aan het schrikken te brengen, worden bestraft conform regel 21.1 of regel 21.2.

20.2.2 Gedurende de wedstrijd is communicatie tussen de leden van de ploeg toegestaan. 5.2.3.4**21 WANGEDRAG EN BIJBEHORENDE**

Regel

zie ook:

MAATREGELEN

- 21.1 MISDRAGINGEN** 5.1.2, 21.3
Misdragingen zijn niet onderhevig aan maatregelen. Het is de taak van de eerste scheidsrechter te voorkomen dat er aan de ploegen maatregelen moeten worden opgelegd. Dit doet hij door het geven van een waarschuwing (mondeling of door een teken met de hand) aan een individuele speler van de ploeg of aan de gehele ploeg via de aanvoerder in het veld. Deze waarschuwing is geen straf en heeft geen onmiddellijke gevolgen. Deze waarschuwing wordt niet genoteerd op het wedstrijdformulier.
Commentaar
De eerste scheidsrechter kan aan elk individueel lid van een ploeg slechts éénmaal per wedstrijd een waarschuwing geven. Een vermanend gebaar of een mondelinge berisping behoort hier niet toe. Elk volgende vorm van wangedrag van een lid van een ploeg leidt tot een bestraffing.
Indien de eerste scheidsrechter via de aanvoerder aan de gehele ploeg een waarschuwing heeft gegeven, leidt elk volgende vorm van wangedrag, van welk lid van die ploeg dan ook, tot een bestraffing.
- 21.2 WANGEDRAG DAT LEIDT TOT MAATREGELEN** 4.1.1
Incorrect gedrag door een lid van een ploeg ten opzichte van officials, tegenstanders, ploeggenoten of toeschouwers wordt, afhankelijk van de ernst ervan, in drie groepen onderverdeeld:
- 21.2.1 onbehoorlijk gedrag: handelingen tegen de goede manieren of tegen de morele beginselen of elke actie die blijkt geeft van minachting.**
- 21.2.2 beledigend gedrag: lasterlijke en beledigende woorden en / of gebaren.**
- 21.2.3 agressief gedrag: feitelijk lichamelijk geweld of het aannemen van een agressieve of dreigende houding.**
Commentaar.
- *De maatregelen gelden per wedstrijd.*
 - *Een berisping of vermaning geven kan om emotioneel gedrag, in de vuur van het spel, in te dammen. Provocerend gedrag, doelbewust geuit om een ander te kwetsen, moet meteen worden aangepakt.*
 - *Wanneer een coach of spelers op de bank een rode kaart krijgen, mogen zij hun functie niet meer uitoefenen en dienen zij in de strafruimte plaats te nemen. Bij een spelonderbreking mogen zij geen contact hebben met de veld- en wisselers.*
- 21.3 TABEL VAN MAATREGELEN** T.9

Regel	zie ook:
<p>Ter beoordeling van de eerste scheidsrechter en afhankelijk van de ernst van het wangedrag, worden de volgende maatregelen toegepast en genoteerd op het wedstrijdformulier: Bestrafing, Uit het veld sturen en Diskwalificatie.</p>	<p>21.2, 25.2.2.6</p>
<p>21.3.1 BESTRAFFING Voor de eerste keer vaststellen van onbehoorlijk gedrag in de wedstrijd door een lid van de ploeg, wordt bestraft met een punt en de opslag voor de tegenstander. <u>Commentaar.</u> <ul style="list-style-type: none"> • <i>Leidt een bestraffing tot het toekennen van een punt aan de tegenpartij, dan moet dit punt op het wedstrijdformulier worden omcirkeld. Dit maakt het mogelijk om, zo nodig, achteraf te controleren of inderdaad een punt werd toegekend en bij welke stand (zie ook: 6.3.1).</i> </p>	<p>T.11 (6) 4.1.1, 21.2.1</p>
<p>21.3.2 UIT HET VELD STUREN</p>	<p>T.11 (7)</p>
<p>21.3.2.1 Een lid van een ploeg dat wordt bestraft met uit het veld sturen, mag de rest van die set niet spelen en moet plaatsnemen in de strafruimte achter de spelersbanken zonder verdere gevolgen.</p> <p>Een uit het veld gestuurde coach verliest in die set het recht als coach op te treden en moet plaatsnemen in de strafruimte achter de spelersbanken. <u>Commentaar.</u> <ul style="list-style-type: none"> • <i>Indien de assistent-coach zich voor de wedstrijd heeft gelegitimeerd, dan kan hij de taken van de coach overnemen. (zie hiervoor ook het commentaar bij regel 5.3.2)</i> </p>	<p>1.4.6, 4.1.1, 5.2.1, 5.3.2 T.1a en T.1b</p>
<p>21.3.2.2 Een eerste vorm van beledigend gedrag door een lid van de ploeg wordt bestraft met uit het veld sturen voor die set zonder verdere gevolgen;</p>	<p>4.1.1, 21.2.2</p>
<p>21.3.2.3 Het voor de tweede keer vaststellen van onbehoorlijk gedrag door hetzelfde lid van de ploeg tijdens dezelfde wedstrijd wordt bestraft met uit het veld sturen, zonder verdere gevolgen.</p>	<p>4.1.1, 21.2.1</p>
<p>21.3.3 DISKWALIFICATIE (uitsluiting voor de rest van de wedstrijd).</p>	<p>T.11 (8)</p>
<p>21.3.3.1 Het lid van de ploeg dat wordt bestraft met diskwalificatie moet de speelruimte en de directe ruimte bij en achter de spelersbanken voor de rest van de wedstrijd verlaten, zonder verdere gevolgen.</p>	<p>4.1.1, T.1a</p>
<p>21.3.3.2 De eerste lichamelijke aanval of gedragingen die als bedreigend kunnen worden opgevat word(t)(en) bestraft met diskwalificatie, zonder verdere gevolgen.</p>	<p>21.2.3</p>
<p>21.3.3.3 Een tweede keer vaststellen van beledigend gedrag door hetzelfde lid van de ploeg in dezelfde wedstrijd wordt bestraft met diskwalificatie, zonder verdere</p>	<p>4.1.1, 21.2.2</p>

Regel	zie ook:
21.3.3.4	
gevolgen. Het voor de derde keer vaststellen van onbehoorlijk gedrag door hetzelfde lid van de ploeg tijdens dezelfde wedstrijd wordt bestraft met diskwalificatie, zonder verdere gevolgen.	4.1.1, 21.2.1
21.4	
TOEPASSING VAN MAATREGELN BIJ WANGEDRAG	
21.4.1	
Alle strafmaatregelen zijn individuele maatregelen, geldend voor de gehele wedstrijd. De strafmaatregelen worden genoteerd op het wedstrijdformulier.	21.3, 25.2.2.6
21.4.2	
Herhaling van wangedrag door hetzelfde lid van de ploeg in dezelfde wedstrijd wordt progressief bestraft (iedere volgende actie heeft een zwaardere straf voor de overtreder ten gevolge).	4.1.1, 21.2, 21.3 T.9
21.4.3	
Uit het veld sturen of diskwalificatie vanwege beledigend gedrag of agressie behoeft geen voorafgaande maatregel.	21.2, 21.3
21.5	
WANGEDRAG VOOR EN TUSSEN DE SETS Elk wangedrag vóór of tussen de sets wordt bestraft overeenkomstig regel 21.3. De maatregelen worden in de volgende set toegepast.	18.1, 21.2, 21.3
<i>Commentaar.</i>	
<ul style="list-style-type: none"> • <i>Wanneer na de wedstrijd nog wangedrag plaatsvindt, dan moet de scheidsrechter dat apart noteren. De Strafvervolgingscommissie beslist aan de hand van dit rapport of het wangedrag in directe relatie stond met de wedstrijd en dienovereenkomstig behandeld moet worden.</i> • <i>De maatregelen naar aanleiding van wangedrag vóór of tussen de sets worden bij het begin van de eerstvolgende set toegepast. In geval van een bestraffing (gele kaart) is de gang van zaken als volgt: Een bestraffing in het kader van het rally-punt-systeem leidt automatisch tot het verlies van de eerste rally door de gestrafte ploeg. Dit houdt in dat de tegenpartij altijd met de score 1-0 en met de eerste opslag begint, ongeacht de bij de toss gemaakte keuzes ! Toch blijven deze toss en het daarna kiezen van de mogelijkheden van belang, ook als de bestraffing reeds vóór de toss wordt gegeven. De toss en de daarna uitgesproken keuzes bepalen immers of de niet gestrafte ploeg al dan niet eerst een plaats moet doordraaien, alvorens de eerste opslag te mogen nemen, alsmede op welk veld beide ploegen voor de aanvang van de set moeten aantreden.</i> • <i>Bij wangedrag tussen de sets in toont de eerste scheidsrechter bij aanvang van de volgende set de betreffende kaart en past dan de maatregel en eventuele gevolgen toe.</i> 	

<u>Regel</u>		<u>zie ook:</u>
21.6	KAARTGEBRUIK BIJ MAATREGELEN	T.11 (6, 7, 8)
	<ul style="list-style-type: none">• Waarschuwing: mondeling of middels een handgebaar; geen kaartgebruik en geen vermelding op het wedstrijdformulier (m.u.v. waarschuwing wegens spelophouden regel 16.2.1.2)	21.1
	<ul style="list-style-type: none">• Bestrafing: GELE kaart	21.3.1
	<ul style="list-style-type: none">• Uit het veld sturen: RODE kaart	21.3.2
	<ul style="list-style-type: none">• Diskwalificatie: GELE en RODE kaart samen in één hand	21.3.3

DEEL 2 De scheidsrechters, hun verantwoordelijkheden en officiële handsignalen

SCHEIDSRECHTERS

Regel

zie ook:

22 SCHEIDSRECHTERSKORPS EN PROCEDURES

22.1 SAMENSTELLING

Het scheidsrechterskorps bestaat bij een wedstrijd uit de volgende officials:

- de eerste scheidsrechter; 23
- de tweede scheidsrechter; 24
- de teller; 25
- vier (twee) lijnrechters. 27

Hun plaats wordt in tekening 10 aangegeven. T.10

Bij de wereldcompetities en officiële competities van de FIVB is een assistent-teller verplicht. 26

Commentaar.

- *Als door enige omstandigheid geen tweede scheidsrechter en/of lijnrechters aanwezig is / zijn, kan de wedstrijd toch rechtsgeldig doorgang vinden.*

22.2 PROCEDURES

22.2.1 Alleen de eerste en de tweede scheidsrechter mogen tijdens de wedstrijd fluiten:

22.2.1.1 De eerste scheidsrechter fluit voor de opslag en geeft gelijktijdig het teken voor de opslag, waarmee de rally begint. 6.1.3, 12.3

22.2.1.2 De eerste en tweede scheidsrechter fluiten voor het eind van de rally indien zij er zeker van zijn dat er een fout is gemaakt en zij de aard hiervan hebben vastgesteld.

Commentaar.

- *Fluiten beide scheidsrechters gelijktijdig of vlak na elkaar voor verschillende fouten, dan beoordeelt de eerste scheidsrechter, zo mogelijk, welke fout het eerst werd gemaakt en bestraft die fout. Hij beslist dus welk fluitsignaal telt, dan wel of hij dubbelfout zal geven.*

22.2.2 Zij mogen, wanneer het spel is onderbroken, fluiten om aan te geven dat zij een verzoek van een ploeg inwilligen of afwijzen. 5.1.2, 8.2

Commentaar.

- *Zie regel 15.2.1 (kenbaar maken toestemming tot een spelonderbreking).*

22.2.3 Direct nadat de scheidsrechter fluit om het eind van de voltooide rally aan te geven, moet hij door middel van de officiële tekens aangeven: 22.2.1.2, 28.1

22.2.3.1 De eerste scheidsrechter:

Regel		zie ook:
	a. de ploeg die gaat serveren; b. de aard van de fout; c. (zonodig) de speler die de fout maakte. De tweede scheidsrechter volgt de eerste scheidsrechter door zijn tekens te herhalen.	12.2.2, T.11 (2)
22.2.3.2	De tweede scheidsrechter: a. de aard van de fout b. (zonodig) de speler die de fout maakte c. de eerste scheidsrechter volgen met het aanwijzen van de kant van de ploeg die gaat serveren. In dit geval geeft de eerste scheidsrechter alleen de ploeg aan die gaat serveren. De eerste scheidsrechter geeft niet de aard van de fout aan en wijst ook niet de betreffende speler aan.	12.2.2 T.11(2)
22.2.3.3	In het geval van een aanvalsfout van een achterspeler of een Libero, moeten beide scheidsrechters dit volgens regels 22.2.3.1 en 22.2.3.2 aangeven.	12.2.2,13.3.3,13.3.5, 19.3.1.2, 23.3.2.3d, 23.3.2.3 ^e , T.11(21)
22.2.3.4	Bij een dubbelfout moeten beide scheidsrechters de handsignalen als volgt te geven: a de aard van de fout; b (zonodig) de speler(s) die de fout maakte(n); c de ploeg die gaat serveren, zoals aangegeven door de eerste scheidsrechter.	17.3, T.11(23) 12.2.2, T.11(2)
23	EERSTE SCHEIDSRECHTER	
23.1	PLAATS De eerste scheidsrechter vervult zijn taken zittend of staand op een stoel / platform die / dat bij één van de uiteinden van het net is geplaatst. De ooghoogte moet ongeveer 50 cm boven de bovenkant van het net zijn. <i>Commentaar: De eisen voor een scheidsrechtersstoel zijn als volgt: A- en B-League: Sta-stoel, niet vast aan de paal, stabiel, veilig voor deelnemers en in hoogte verstelbaar. (ooghoogte scheidsrechter 50 cm boven het net)</i> 1^e en 2^e divisie: Indien een nieuwe stoel aangeschaft moet worden dan is de sta-stoel (zie A- en B-League) verplicht. (Er zijn scheidsrechtersstoelen op de markt die voldoen aan deze eisen) In de Regio zijn sta-stoelen die voldoen aan de eisen (zie boven) wenselijk. Het is aan de Regio om hier een verplichtend karakter aan te verbinden.	T.1a en T.1b T.10
23.2	BEVOEGDHEDEN	
23.2.1	De eerste scheidsrechter leidt het spel van begin tot aan het einde. Hij staat boven alle officials en de leden van de ploegen. Tijdens de wedstrijd zijn de beslissingen van de eerste scheidsrechter onherroepelijk. Hij is bevoegd de beslissingen van de andere officials ongeldig te	4.1.1, 6.3

Regel	zie ook:
<p>verklaren als hij meent dat zij zich hebben vergist. De eerste scheidsrechter mag zelfs een official, die zijn taken niet naar behoren verricht, vervangen.</p>	
<p>23.2.2 De eerste scheidsrechter houdt eveneens toezicht op het werk van de ballenkinderen en de dweilers.</p>	<p>3.3</p>
<p>23.2.3 De eerste scheidsrechter heeft het recht over alle zaken van het spel te beslissen, met inbegrip van die zaken waarin de spelregels niet voorzien. <u>Commentaar.</u></p> <ul style="list-style-type: none"> • <i>Wanneer blijkt dat in een eerder stadium van het spel een punt abusievelijk niet of teveel op het wedstrijdformulier is aangetekend, of dat een fout in de invulling van het formulier niet is opgemerkt enz., kan de scheidsrechter dit alsnog (doen) herstellen, maar alleen als het een voorval in de lopende set betreft.</i> 	
<p>23.2.4 De eerste scheidsrechter staat geen enkele discussie over zijn beslissingen toe. Op verzoek van de aanvoerder in het veld geeft hij echter uitleg over de toepassing en interpretatie van de spelregels op grond waarvan hij zijn beslissing heeft genomen. Als de aanvoerder in het veld, na direct kenbaar te hebben gemaakt het met de uitleg oneens te zijn, zich het recht heeft voorbehouden aan het eind van de wedstrijd over het voorval een officieel protest in te dienen, moet de eerste scheidsrechter dat toestaan.</p>	<p>20.1.2 5.1.2.1 5.1.2.1, 5.1.3.2, 25.2.3.2</p>
<p>23.2.5 De eerste scheidsrechter beslist vóór en tijdens de wedstrijd of de speelruimte, de uitrusting en de omstandigheden aan de voorschriften voldoen.</p>	<p>Hoofdstuk 1, 23.3.1.1</p>
<p>23.3 VERANTWOORDELIJKHEDEN</p>	
<p>23.3.1 Vóór de wedstrijd moet de eerste scheidsrechter:</p>	
<p>23.3.1.1 de kwaliteit van de speelruimte, de ballen en de overige voorzieningen controleren;</p>	<p>Hoofdstuk 1, 23.2.5</p>
<p>23.3.1.2 in aanwezigheid van de officiële aanvoerders de toss verrichten;</p>	<p>7.1</p>
<p>23.3.1.3 het inspelen van de ploegen controleren. <u>Commentaar.</u></p> <ul style="list-style-type: none"> • <i>Alleen voorafgaande aan de 1^e set geeft de eerste scheidsrechter het fluitsignaal waarop beide ploegen het veld betreden als er géén sprake is van een protocol waar de 6 basisspelers en Libero door de speaker worden voorgesteld en de spelers direct de speelvloer betreden.</i> <i>In de A-League en B-League wordt nagenoeg hetzelfde wedstrijd protocol gehanteerd.</i> <i>Het in deel 4 van de spelregels vermelde wedstrijd protocol geldt voor de overige wedstrijden in de Nationale Competitie.</i> 	<p>7.2</p>

Regel	zie ook:
<ul style="list-style-type: none"> • <i>De scheidsrechter beslist met welke bal(len) die in het algemeen beschikbaar wordt/worden gesteld door de ontvangende ploeg) wordt gespeeld. Hij mag bij de keuze van de bal(len) de mening van de beide aanvoerders vragen.</i> 	
23.3.2 Tijdens de wedstrijd is de eerste scheidsrechter bevoegd:	
23.3.2.1 waarschuwingen te geven aan de ploegen en	21.1
23.3.2.2 op te treden tegen wangedrag en spelophouden;	16.2, 21.2
<u>Commentaar.</u>	
<ul style="list-style-type: none"> • <i>In geval van onbehoorlijk gedrag of een ernstige vorm van wangedrag tijdens een rally moet de scheidsrechter direct fluiten, dubbelfout geven en de maatregel door het tonen van de kaart(en) kenbaar maken.</i> 	
23.3.2.3 te beslissen met betrekking tot:	
a opslagfouten en opstellingsfouten van de ploeg aan opslag, met inbegrip van schermen;	7.5, 12.4, 12.5, 12.7.1, T.4
b fouten bij het spelen van de bal;	9.3
c fouten boven het net en aan de bovenkant daarvan;	11.3.1, 11.4.1, 11.4.4
d de aanvalsfout van de Libero en de achterspelers;	13.3.3, 13.3.5, 24.3.2.4, T.11(21)
e een voltooide aanvalsslag van een speler als de bal, die hoger is dan de bovenkant van het net, komt van een bovenhands gespeelde bal door de Libero vanuit de voorzone of het verlengde ervan;	1.4.1, 13.3.6, 24.3.2.4, T.11(21)
f de bal die volledig onder het net door gaat.	8.4.5, 24.3.2.7, T.5
g een voltooid blok van achterveld spelers of een blokpoging van de Libero	14.6.2, 14.6.6, T.11(12)
<u>Commentaar.</u>	
<ul style="list-style-type: none"> • <i>Komt een eerste scheidsrechter direct na een rally tot de conclusie dat hij een foute beslissing heeft genomen, dan moet hij deze beslissing herroepen. Blijkt er een andere fout te zijn gemaakt dan hij aanvankelijk dacht, dan moet hij die fout alsnog bestraffen alsof deze fout op het moment van maken is geconstateerd. Blijkt er geen fout te zijn gemaakt of is niet duidelijk welke fout is gemaakt, dan moet dubbelfout worden gegeven.</i> 	
23.3.3 Aan het einde van de wedstrijd controleert en ondertekent hij het wedstrijdformulier.	25.2.3.3
24 TWEDE SCHEIDSRECHTER	
24.1 PLAATS	
De tweede scheidsrechter vervult zijn taken stand buiten het speelveld nabij de paal aan de andere kant van het veld, tegenover de eerste scheidsrechter.	T.1a en T.1b T.10
24.2 BEVOEGDHEDEN	

Regel	zie ook:
24.2.1 De tweede scheidsrechter assisteert de eerste scheidsrechter maar heeft ook een eigen bevoegdheid. Wanneer de eerste scheidsrechter niet meer in staat is zijn werk te doen, mag de tweede scheidsrechter hem vervangen.	24.3
24.2.2 De tweede scheidsrechter mag zonder te fluiten ook fouten aangeven die niet binnen zijn directe verantwoordelijkheid vallen. Hij mag hierbij echter bij de eerste scheidsrechter niet aandringen.	24.3
24.2.3 De tweede scheidsrechter houdt toezicht op het werk van de teller(s).	25.2, 26.2
24.2.4 De tweede scheidsrechter houdt toezicht op het gedrag van de leden van de ploegen die op de spelersbank zitten en vestigt de aandacht van de eerste scheidsrechter op eventueel wangedrag.	4.2.1
24.2.5 De tweede scheidsrechter houdt toezicht op het gedrag van de spelers in de opwarmruimte.	4.2.3
24.2.6 De tweede scheidsrechter staat de spelonderbrekingen toe, controleert de tijdsduur daarvan en wijst onjuiste verzoeken af.	15, 15.11, 25.2.2.3
24.2.7 De tweede scheidsrechter controleert het aantal gebruikte time-outs en spelerswissels van beide ploegen en licht, als het de tweede time-out of de vijfde en zesde spelerswissel betreft, de eerste scheidsrechter en de betreffende coach hierover in. <u>Commentaar.</u> <ul style="list-style-type: none"> • In deze regel gaat het om het aantal door de ploeg gebruikte time-outs en spelerswissels. Of voor één of meer spelers persoonlijk de wisselmogelijkheden al of niet zijn uitgeput, is hier niet aan de orde. De tweede scheidsrechter mag en zal de vraag van een aanvoerder of coach of een bepaalde wissel nog mogelijk is wel beantwoorden. Hij hoeft echter niet uit eigen beweging te waarschuwen dat in de lopende set bepaalde spelers, binnen regels 15.6.2 & 15.6.3, niet meer tegen elkaar mogen worden gewisseld. • Wanneer er geen coach aanwezig is, dient voornoemde informatie door de eerste scheidsrechter doorgegeven te worden aan de aanvoerder in het veld. 	15.1, 25.2.2.3
24.2.8 Wanneer een speler geblesseerd raakt, staat de tweede scheidsrechter een uitzonderlijke spelerswissel of drie minuten tijd voor herstel toe.	15.7, 17.1.2
24.2.9 De tweede scheidsrechter controleert de toestand van de vloer, hoofdzakelijk in de voorzone. Hij controleert tijdens de wedstrijd eveneens of de ballen nog aan de reglementaire voorwaarden	1.2.1, 3.

Regel	zie ook:
<p>voldoen. <u>Commentaar.</u></p> <ul style="list-style-type: none"> • <i>Het dweilen komt in de spelregels niet voor. De tweede scheidsrechter moet wel steeds de toestand van de vloer, vooral de voorzone, controleren. Ziet hij een gevaarlijke situatie, bijv. een natte plek, dan moet hij ingrijpen en zo nodig laten dweilen.</i> 	
24.2.10	<p>De tweede scheidsrechter houdt toezicht op de leden van de ploeg die zich in de strafruimte bevinden en meldt hun misdragingen / wangedrag bij de eerste scheidsrechter.</p> <p style="text-align: right;">1.4.6, 21.3.2</p>
24.3 VERANTWOORDELIJKHEDEN	
24.3.1	<p>Bij het begin van iedere set, na het wisselen van speelveld in de beslissende set en wanneer dat nodig is, controleert de tweede scheidsrechter of de spelers inderdaad overeenkomstig de opstellingsbriefjes in het veld staan.</p> <p style="text-align: right;">5.2.3.1, 7.3.2, 7.3.5 18.2.2</p> <p><u>Commentaar.</u></p> <ul style="list-style-type: none"> • <i>Constaateert de tweede scheidsrechter bij controle van de opstellingen vóór aanvang van een set en na veldwisseling in de beslissende set dat de spelers niet overeenkomstig de opstellingsbriefjes in het veld staan, dan moet hij de betrokkenen hierop attenderen en de gelegenheid geven zich wel overeenkomstig de opstellingsbriefjes op te stellen. In alle andere gevallen mag een scheidsrechter die een opstellingsfout ziet ontstaan de betreffende ploeg niet waarschuwen, ook niet in het geval van abusievelijk wel of niet doordraaien van de aan opslag zijnde ploeg (regel 7.4).</i> • <i>Zie regel 7.7 (verantwoordelijkheid voor de juiste opstelling).</i>
24.3.2	<p>De tweede scheidsrechter beslist, waarbij hij fluit en het desbetreffende teken geeft, tijdens de wedstrijd over:</p>
24.3.2.1	<p>het aanraken van het veld van de tegenpartij en het onder het net door in de ruimte van de tegenpartij komen;</p> <p style="text-align: right;">11.2, T.5</p>
24.3.2.2	<p>opstellingsfouten van de ploeg die de opslag ontvangt;</p> <p style="text-align: right;">7.5, T.4</p> <p><u>Commentaar.</u></p> <ul style="list-style-type: none"> • <i>Indien een tweede scheidsrechter voor een opstellingsfout fluit, dient hij direct het betreffende teken te geven en daarna beide spelers aan te wijzen die de opstellingsfout maakten en vervolgens (na de eerste scheidsrechter) de kant aan te wijzen waar de opslag naar toe gaat.</i>
24.3.2.3	<p>het door een speler foutief aanraken van het onderste gedeelte van het net en de antenne aan zijn kant van het veld door iedere speler die de bal speelt of probeert te spelen;</p> <p style="text-align: right;">11.3.1</p>
24.3.2.4	<p>het voltooide blok van achterspelers of de</p> <p style="text-align: right;">13.3.3, 14.6.2,</p>

Regel	zie ook:
24.3.2.5 blokpoging van de Libero; of de aanvalsfout van achterspelers of door de Libero	14.6.6, 23.3.2.3d,e,g, T.11(12)
24.3.2.6 het contact van de bal met een vreemd voorwerp; het contact van de bal met de vloer, wanneer de eerste scheidsrechter niet in staat is dit contact te zien;	8.4.2, 8.4.3, 8.3
24.3.2.7 de bal die, aan zijn kant van het speelveld, geheel of gedeeltelijk buiten de passeerruimte over het net in de richting van de tegenstander gaat of de antenne raakt.	8.4.3, 8.4.4, T.5a
24.3.3 Aan het einde van de wedstrijd ondertekent hij het wedstrijdformulier.	25.2.3.3
25 DE TELLER	
25.1 PLAATS De teller vervult zijn taken zittend aan de tellertafel, aan de andere kant van het net, tegenover de eerste scheidsrechter.	T.1a en T.1b T.10
25.2 VERANTWOORDELIJKHEDEN De teller houdt het wedstrijdformulier overeenkomstig de voorschriften bij. Hij werkt hierbij samen met de tweede scheidsrechter. Met behulp van een zoemer of een ander (geluids)signaal geeft hij op grond van zijn verantwoordelijkheden tekens aan de scheidsrechters of geeft onregelmatigheden aan. <u>Commentaar.</u>	
<ul style="list-style-type: none"> • In de A-League is het gebruik van een zoemer verplicht gesteld. In de overige divisies en klassen geeft de teller een signaal met zijn handen. 	
25.2.1 De teller noteert voor het begin van de wedstrijd en elke set:	
25.2.1.1 overeenkomstig de reglementaire voorschriften de gegevens van de wedstrijd en van de ploegen, naam en nummer van de Libero en laat de aanvoerders en coaches tekenen;	4.1, 5.1.1, 5.2.2, 7.3.2, 19.1.2, 19.3.3.2
<u>Commentaar:</u>	
<ul style="list-style-type: none"> • De coach of de aanvoerder blijft verantwoordelijk voor het geven van de juiste informatie door middel van het opstellingsbriefje. De teller is verantwoordelijk voor het juist overnemen van de informatie (van het opstellingsbriefje van iedere set) op het wedstrijdformulier. 	
25.2.1.2 de beginopstelling van iedere ploeg vanaf de opstellingsbriefjes. Als hij de opstellingsbriefjes niet tijdig ontvangt, meldt hij dit direct aan tweede scheidsrechter.	5.2.3.1, 7.3.2
25.2.2 De teller moet tijdens de wedstrijd:	
25.2.2.1 de door elke ploeg gemaakte punten noteren;	6.1
<u>Commentaar:</u>	
<ul style="list-style-type: none"> • In de Nederlandse competitie is vaak geen assistent-teller aanwezig en moet de teller er ook voor zorgen dat 	

Regel	zie ook:
<p>het scorebord de juiste stand aan geeft (zie ook regel 26.2.2.5).</p> <ul style="list-style-type: none"> • Wanneer het scorebord en het wedstrijdformulier een verschillende stand aangeven is de oorzaak vaak snel duidelijk. De teller of de scorebordbediener heeft even niet goed opgelet. De fout kan dan direct hersteld worden en het spel wordt snel hervat. Soms is de oorzaak echter niet zo snel duidelijk. De teller en de (tweede) scheidsrechter moeten dus tezamen proberen te achterhalen waar en wanneer er een fout is gemaakt. Het kan zijn dat zij de mening van de beide aanvoerders over het scoreverloop hierin betrekken. Blijkt de bron van het verschil in de aanwijzing van de stand niet te vinden, dan is de genoteerde score op het wedstrijdformulier (het officiële wedstrijddocument) doorslaggevend. De stand op het scorebord wordt dan daarmee in overeenstemming gebracht. 	
<p>25.2.2.2 de opslagvolgorde van elke ploeg controleren en eventuele fouten direct na de opslag aan de scheidsrechters melden;</p> <p><u>Commentaar:</u></p> <ul style="list-style-type: none"> • Er is duidelijk aangegeven dat de teller een fout in de opslagvolgorde van een ploeg direct na de opslag moet melden, dus niet voordat er is opgeslagen. 	12.2
<p>25.2.2.3 is geautoriseerd om spelwisselingen te onderkennen en toe te staan door het gebruik van de zoemer, hun nummer te controleren en de wissels te noteren; ook de time-outs te noteren en de tweede scheidsrechter te informeren.</p>	15.1, 15.4.1, 24.2.6, 24.2.7
<p>25.2.2.4 de tweede scheidsrechter inlichten als een aanvraag voor spelonderbreking onjuist is;</p>	15.11
<p>25.2.2.5 de scheidsrechters er op attenderen wanneer een set is afgelopen en wanneer er in de beslissende set 8 punten zijn behaald;</p>	6.2, 15.4.1., 18.2.2
<p>25.2.2.6 noteren van elke maatregel voor wangedrag en onjuiste verzoeken;</p> <p><u>Commentaar:</u></p> <ul style="list-style-type: none"> • Zie regel 21.3.1 (omcirkelen punt naar aanleiding van een bestraffing). 	15.11.3, 16.2, 21.3
<p>25.2.2.7 noteren van alle gebeurtenissen, gemeld door de tweede scheidsrechter, zoals:</p> <ul style="list-style-type: none"> • uitzonderlijke spelwissels. • pauze voor herstel bij een geblesseerde speler. • langdurende spelonderbrekingen. • beïnvloedingen van buitenaf. 	15.7, 17.1.2, 17.2, 17.3
<p>25.2.2.8 controleert de pauzes tussen de sets</p>	18.1
<p>25.2.3 Aan het einde van de wedstrijd moet de teller:</p> <p>25.2.3.1 de eindstand noteren;</p> <p>25.2.3.2 in geval van een protest, met voorafgaande toestemming van de eerste scheidsrechter, een verklaring met betrekking tot het voorgevallene op het wedstrijdformulier noteren of de officiële aanvoerder dit laten doen;</p> <p><u>Commentaar:</u></p>	6.3 5.1.2.1, 5.1.3.2, 23.2.4

Regel		zie ook:
	<ul style="list-style-type: none"> • Zie regel 5.1.3 (verplichting tot het noteren van een protest). 	
25.2.3.3	na zelf het wedstrijdformulier te hebben getekend, de officiële aanvoerders en vervolgens de scheidsrechters het wedstrijdformulier laten tekenen.	5.1.3.2, 23.3.3, 24.3.3
26	ASSISTENT-TELLER	
26.1	PLAATS De assistent-teller vervult zijn taken zittend aan de tellertafel naast de teller	22.1, T.1a, T.1b, T.10
26.2	VERANTWOORDELIJKHEDEN De assistent-teller noteert de Libero vervangingen. Hij ondersteunt de administratieve taken van de teller. In het geval dat de teller niet in staat is zijn werk voort te zetten, neemt de assistent-teller de taken van de teller over.	19.3
26.2.1	Vóór aanvang van de wedstrijd en elke set moet de assistent-teller:	
26.2.1.1	het Libero-formulier in orde maken;	
26.2.1.2	het reserve wedstrijdformulier in orde maken;	
26.2.2	Tijdens de wedstrijd moet de assistent-teller:	
26.2.2.1	de Libero-vervangingen noteren;	19.3.1.1
26.2.2.2	eventuele fouten bij de Libero-vervangingen melden aan de scheidsrechters door het gebruik van de zoemer;	19.3.2.1
26.2.2.3	begin en einde van een technische time-out aangeven;	15.4.1
26.2.2.4	het handscorebord bedienen;	
26.2.2.5	controleren of het scorebord de juiste stand aangeeft;	25.2.2.1
26.2.2.6	indien noodzakelijk, het reservewedstrijdformulier bijwerken en het aan de teller geven.	25.2.1.1
26.2.3	Aan het einde van de wedstrijd moet de assistent-teller:	
26.2.3.1	het Libero-formulier ondertekenen en afgeven voor controle aan de scheidsrechters;	
26.2.3.2	het wedstrijdformulier tekenen.	
27	LIJNRECHTERS	
27.1	PLAATS Wanneer er slechts twee lijnrechters zijn, staan deze diagonaal tegenover elkaar, 1m tot 2m vanaf de hoeken van het veld, rechts van elk van de beide scheidsrechters. Iedere lijnrechter controleert hierbij zowel de achterlijn als de zijlijn aan zijn kant van het veld.	T.1a, T.1b, T.10

Regel	zie ook:
<p>Bij de wereldcompetities en officiële competities van de FIVB moeten er vier lijnrechters zijn. Zij staan in de vrije zone 1 - 3m van iedere hoek van het veld in het verlengde van de lijn die zij moeten controleren.</p> <p><u>Commentaar.</u></p> <ul style="list-style-type: none"> • <i>Bij het serveren kan het zijn, dat de serveerder zich opstelt achter de lijnrechter. Ter beoordeling van de lijn en om de speler ruimte te geven is het wenselijk om achter de speler te gaan staan, desnoods achteruitlopend tot aan de reclameborden.</i> 	T.10
27.2 VERANTWOORDELIJKHEDEN	
27.2.1 De lijnrechters vervullen hun taken door het geven van tekens met een vlag van 40cm bij 40cm, zoals in tekening 12 is aangegeven.	
<u>Commentaar:</u>	
<ul style="list-style-type: none"> • <i>De vlaggen van de lijnrechters moeten identiek zijn.</i> 	
27.2.1.1 telkens wanneer een bal nabij een lijn op de grond komt, geven zij 'in' of 'uit' aan. Dit geldt voor de eigen lijnen;	8.3, 8.4, T.12(1,2)
27.2.1.2 wanneer een bal 'uit' gaat en door de ontvangende ploeg is aangeraakt, geven zij dit aan;	8.4, T.12 (3)
27.2.1.3 wanneer de bal een antenne raakt, bij de opslag buiten de passeerruimte over het net gaat, enz., geven zij dit aan;	8.4.3, 8.4.4, 10.1.1, T.5, T.12(4)
27.2.1.4 wanneer een speler, niet zijnde de serveerder, bij de opslag buiten zijn speelveld staat / loopt, geven zij dit aan;	7.4, 12.4.3, T.12(4)
27.2.1.5 de lijnrechters die verantwoordelijk zijn voor de achterlijnen geven voetfouten van de serveerder aan;	12.4.3
<u>Commentaar:</u>	
<i>Wanneer er vier lijnrechters aanwezig zijn dan geeft de lijnrechter die verantwoordelijk is voor de achterlijn de voetfouten van de serveerder aan.</i>	
<i>Wanneer er twee lijnrechters aanwezig zijn dan neemt de eerste scheidsrechter deze eventuele voetfouten voor zijn rekening en let de lijnrechter bij de opslag op de zijlijn.</i>	
27.2.1.6 wanneer de speler de antenne (aan de kant van het speelveld waar de lijnrechter staat) aanraakt tijdens het spelen van de bal of door het aanraken het spel beïnvloedt;	11.3.1, 11.4.4, T.12(4)
27.2.1.7 wanneer de bal, gespeeld in de richting van de tegenpartij, buiten de passeerruimte over het net gaat of de antenne (aan de kant van het speelveld waar de lijnrechter staat) raakt.	10.1.1, T.5, T.12(4)
27.2.2 Op verzoek van de eerste scheidsrechter moet een lijnrechter het gegeven teken herhalen.	
28 OFFICIËLE TEKENS	

<u>Regel</u>		<u>zie ook:</u>
28.1	TEKENS MET DE HAND GEGEVEN DOOR DE SCHEIDSRECHTERS De scheidsrechters moeten, door het met de hand geven van het officiële teken, de reden van het fluiten aangeven (de aard van de fout waarvoor is gefloten of de reden voor de toegestane spelonderbreking). Het teken moet gedurende een ogenblik aangehouden worden. Als het teken met één hand wordt gegeven, gebeurt dit met de hand aan de zijde van de ploeg die de fout maakte of de spelonderbreking aanvroeg.	T.11
28.2	TEKENS MET DE VLAG GEGEVEN DOOR DE LIJNRECHTERS De lijnrechters moeten door middel van de vlag en het officiële teken de aard van de gemaakte fout aangeven. Zij moeten het teken enige ogenblikken aanhouden.	T.12

Tekening 2: Speelvloer

Regel: 1.1, 1.3, 1.3.3, 1.3.4, 1.4

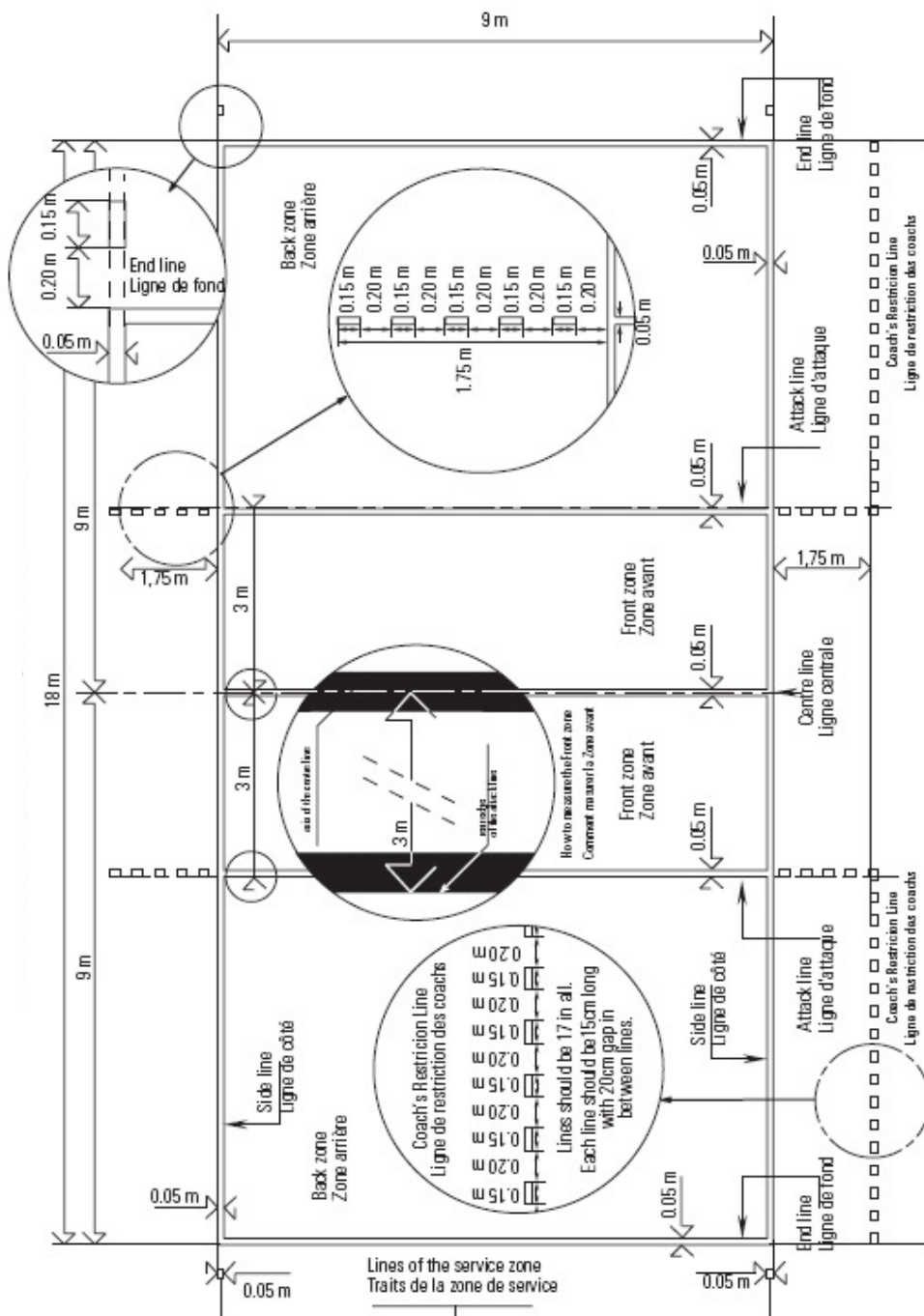

Tekening 3: Net

Regel: 2.2, 2.3, 2.4, 2.5.1, 11.3.1, 11.3.2

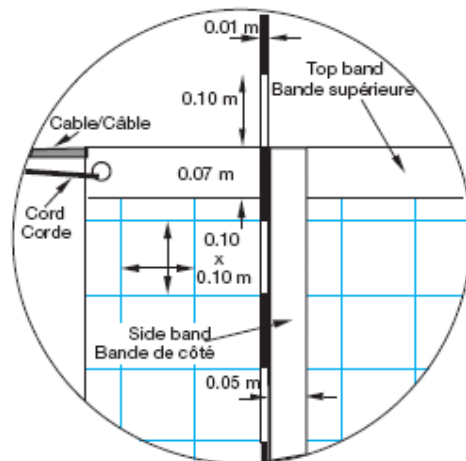
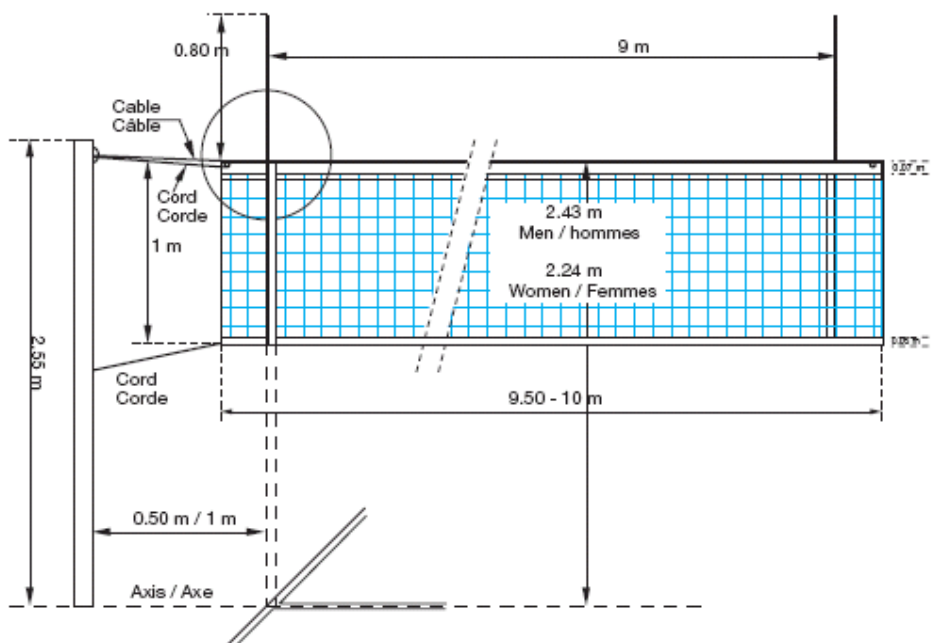

Tekening 4: Opstelling van de spelers

Regel: 7.4, 7.4.3, 7.5, 23.3.2.3a, 24.3.2.2

Example A:

Determination of the positions between a front-row player and the corresponding back-row player

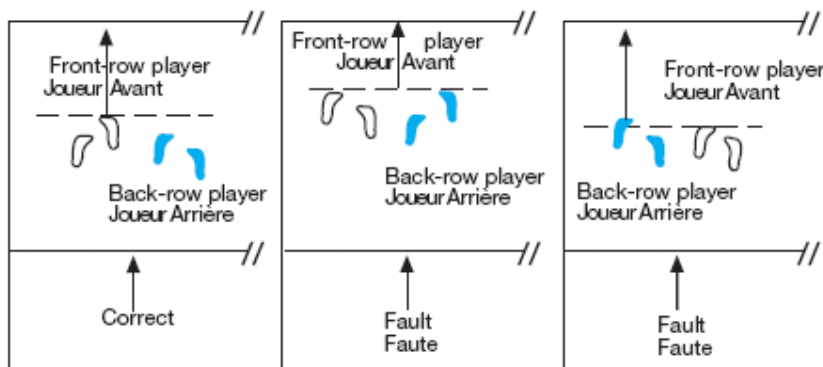

Exemple A:

Détermination des positions entre un joueur avant et son arrière correspondant

Example B:

Determination of the positions between a players of the same row

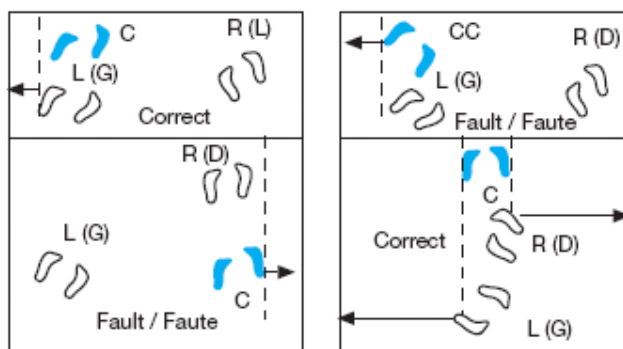

Exemple B:

Détermination des positions entre des joueurs de la même ligne

C(C) = Centre player / Joueur centre
 R(D) = Right player / Joueur droit
 L(G) = Left player / Joueur gauche

Tekening 5a: Bal passeert het verticale vlak van het net

Regel: 2.4, 8.4.3, 8.4.4, 8.4.5, 10.1.1, 10.1.3, 24.3.2.7, 27.2.1.3, 27.2.1.7

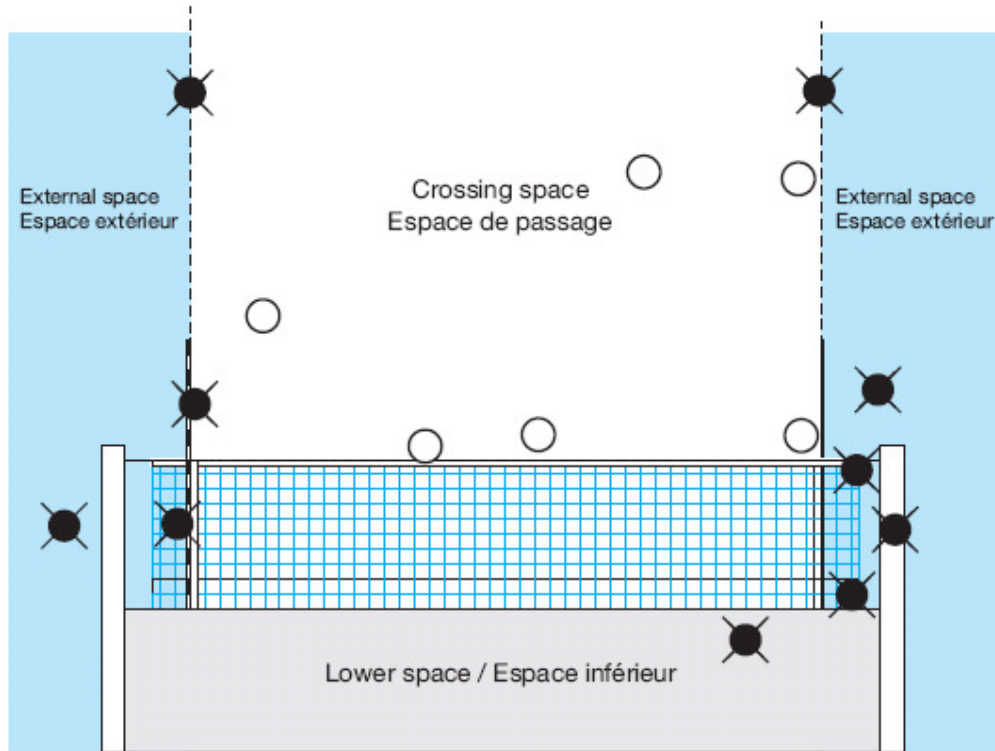

- ⊗ = Fault / Faute
- = Correct crossing / Passage correct

Tekening 5b: Bal passeert het verticale vlak van het net richting de vrije zone van de tegenstander

Regel: 8.4.3, 8.4.4, 10.1.2, 24.3.2.3, 24.3.2.5, 24.3.2.7

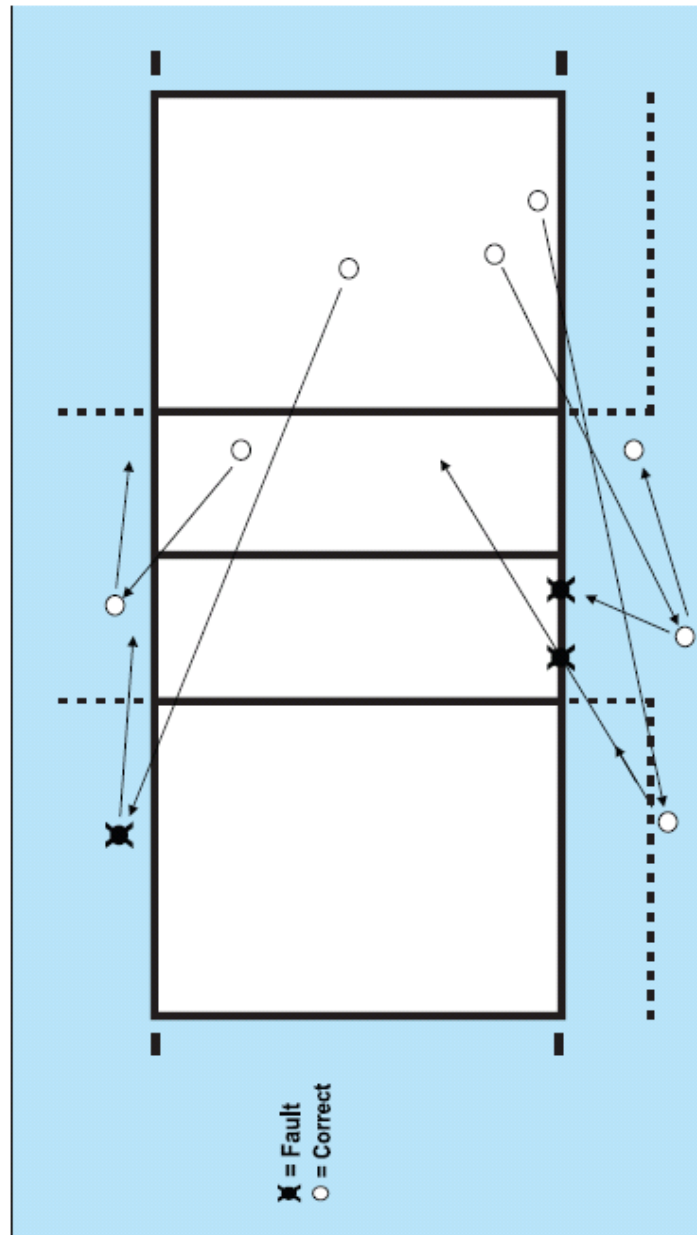

Tekening 6: Groepsscherm

Regel: 12.5.2, 23.3.2.3a

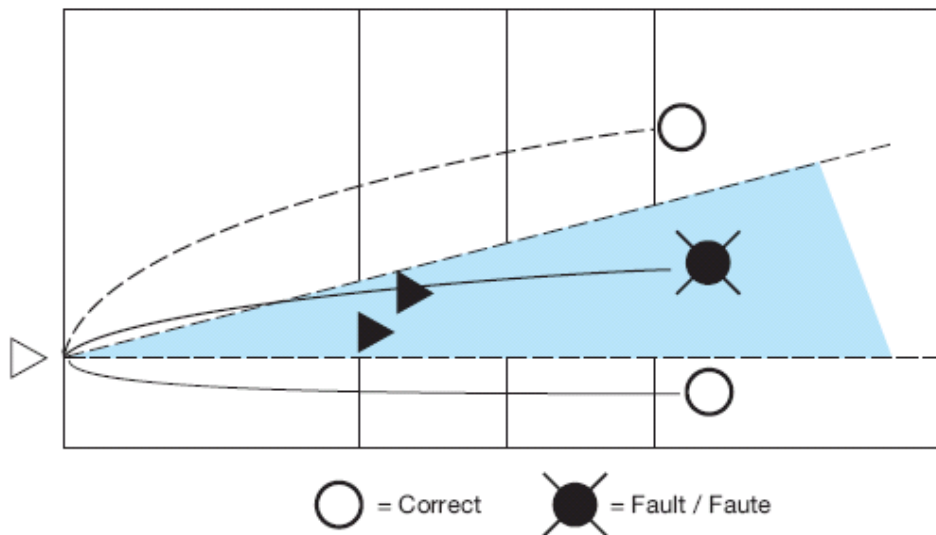

Tekening 7: Voltooid blok

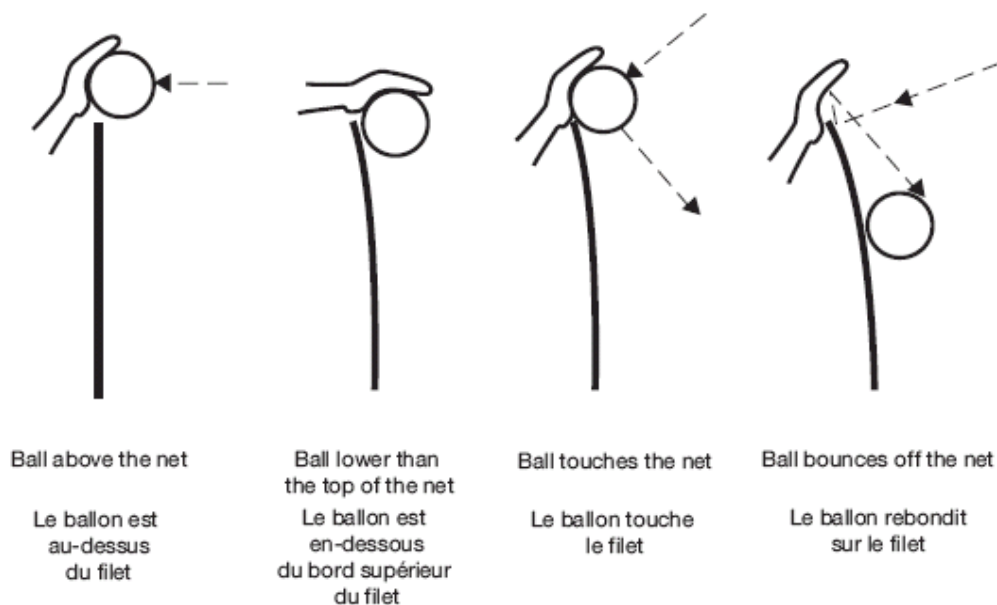
Regel: 14.1.3

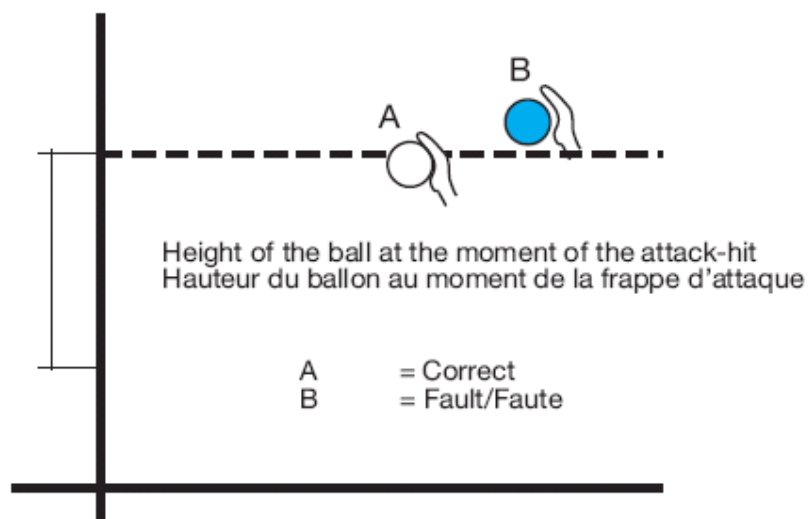
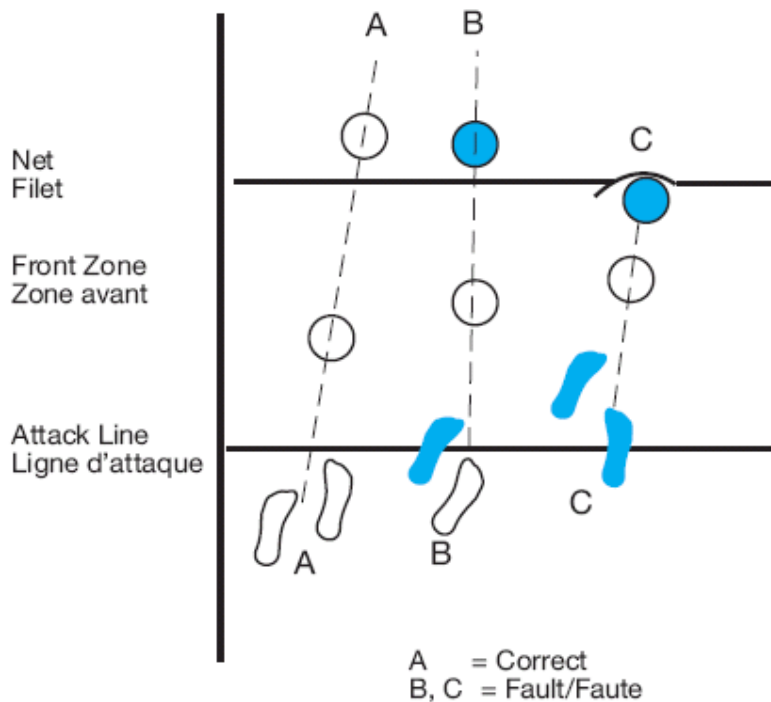

Tekening 8: Aanvalslag door achterspeler

Regel: 13.2.2, 13.2.3, 23.3.2.3d, 24.3.2.4



Tekening 9: Tabel van maatregelen bij wangedrag en spelophouden

Regel: 16.2, 21.3, 21.4.2

Groepen	Aantal keren	Maatregel	Te tonen kaart(en)	Gevolgen
Onbehoorlijk gedrag	1 ^e keer	Bestrafing	Geel	Als verlies van een rally; een punt en opslag voor de tegenstander
	2 ^e keer (door dezelfde persoon)	Uit het veld sturen	Rood	Voor de rest van de set in de strafruimte plaatsnemen
	3 ^e keer (door dezelfde persoon)	Diskwalificatie	Geel en rood samen in één hand	Voor de rest van de wedstrijd de speelruimte, de opwarmruimte en de spelersbank verlaten
Beledigend gedrag	1 ^e keer	Uit het veld sturen	Rood	Voor de rest van de set in de strafruimte plaatsnemen
	2 ^e keer (door dezelfde persoon)	Diskwalificatie	Geel en rood samen in één hand	Voor de rest van de wedstrijd de speelruimte, de opwarmruimte en de spelersbank verlaten
Agressief gedrag	1 ^e keer	Diskwalificatie	Geel en rood samen in één hand	Voor de rest van de wedstrijd de speelruimte, de opwarmruimte en de spelersbank verlaten
Spelophouden	1 ^e keer	Waarschuwing voor spelophouden	Teken 25, zonder kaart	Geen; wel vermelding op het wedstrijdformulier
	2 ^e en volgende keren	Bestrafing voor spelophouden	Teken 25, met gele kaart	Als bij verlies van een rally; een punt en opslag voor de tegenstander



Tekening 10: Plaats van het scheidsrechterskorps en hun assistenten

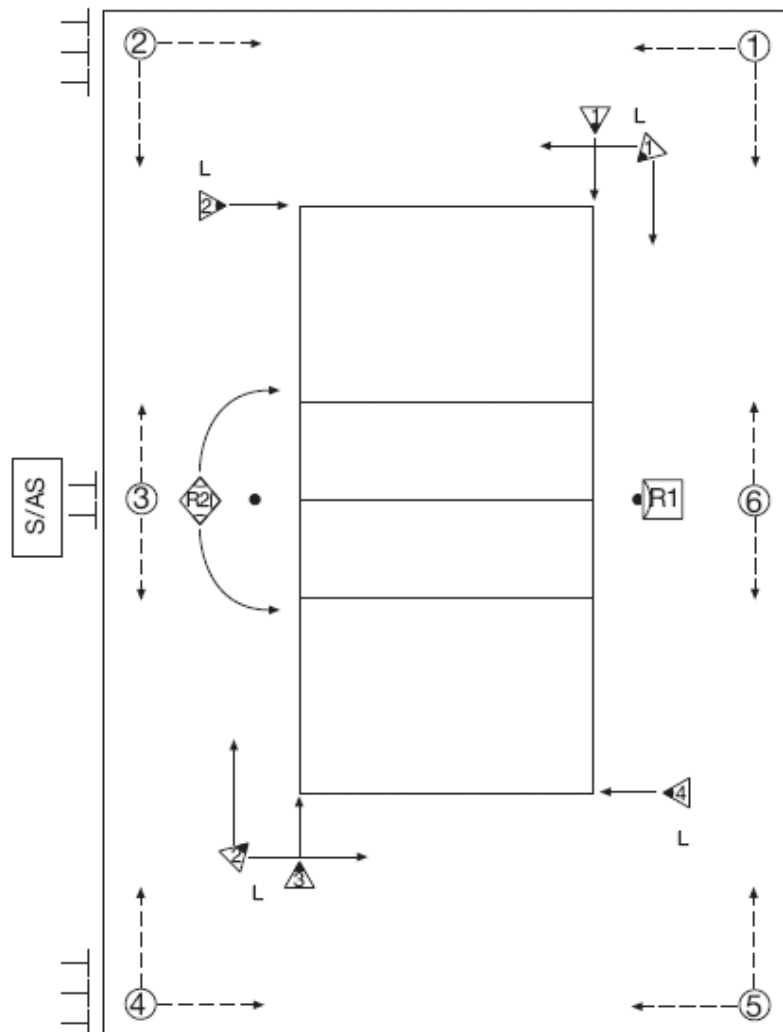



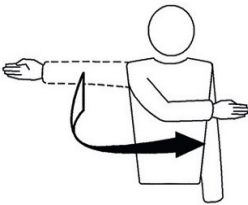
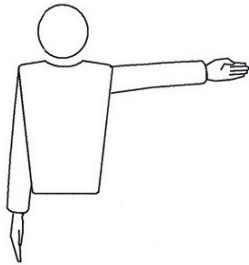
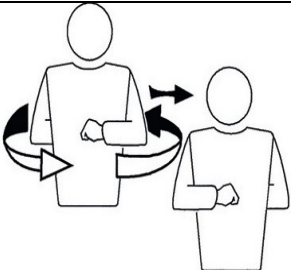
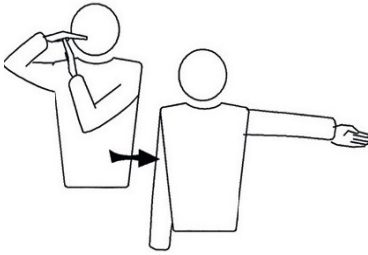

Regel: 3.3, 23.1, 24.1, 25.1, 26.1 en 27.1 (lijnrechters)





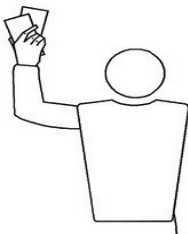

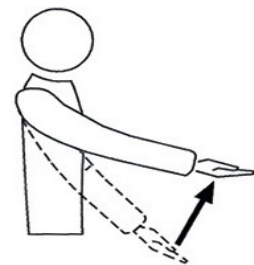
- R1 = First Referee - Premier arbitre
- ◆R2 = Second Referee - Second arbitre
- S/AS = Scorer/Assistant Scorer - Marqueur/Marqueur assistant
- ▶ = Linesjudges - Juges de ligne (numbers 1-4 or 1-2 / numérotés 1-4 ou 1-2)
- ④ = Ball Retrievers - Ramasseurs de ballon (numbers 1-6 / numérotés 1-6)
- = Floor Moppers - Balayeurs et Essuyeurs

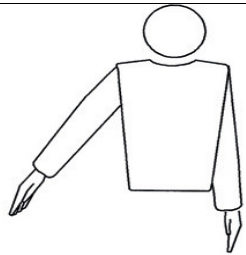
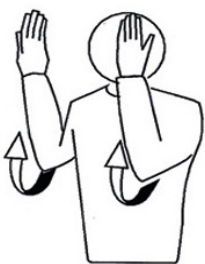

Tekening 11: Officiële scheidsrechttekens

Betreft	Tekens te geven door: E = eerste scheidsrechter T = tweede scheidsrechter		
<p>Toestemming voor de opslag</p> <p>Regel 12.3; 22.2.3.2; 22.2.3.3; 22.2.3.4</p>	E	1	
<p>Ploeg die de opslag krijgt</p> <p>Regel 12.3 + 22.2.3.1 22.2.3.2; 22.2.3.3</p>	E T	2	
<p>Wisselen van speelhelft</p> <p>Regel 18.2</p>	E	3	
<p>Time-out</p> <p>Regel 15.2.1</p>	E T	4	
<p>Spelerwissel</p> <p>Regel 15.2.1 + 15.5</p>	E T	5	



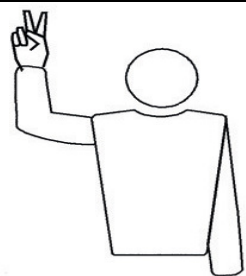
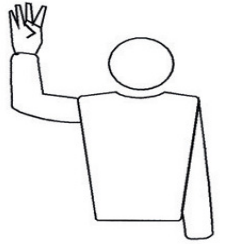
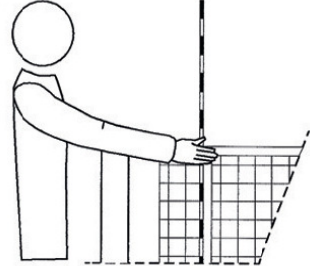
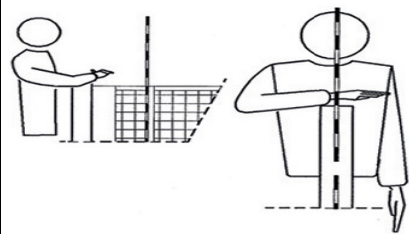
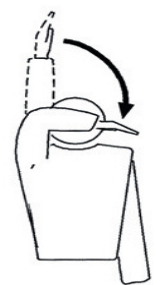

Betreft	Tekens te geven door: E = eerste scheidsrechter T = tweede scheidsrechter		
Bestrafing wegens wangedrag Regel 21.3.1 + 21.6; 23.3.2.2	E Gele kaart tonen	6	
Uit het veld sturen Regel 21.3.2 + 21.6; 23.3.2.2	E Rode kaart tonen	7	
Diskwalificatie Regel 21.3.3 + 21.6; 23.3.2.2	E Gele en rode kaart tonen in één hand	8	
Einde van de set of wedstrijd Regel 6.2 + 6.3	E T De onderarmen met open handen vóór de borst kruisen	9	
De bal is bij de opslag niet opgegooid of losgelaten Regel 12.4.1	E De gestrekte arm, met de handpalm naar boven, heffen	10	
Te laat opslaan Regel 12.4.4	E Acht gespreide vingers omhoog steken	11	

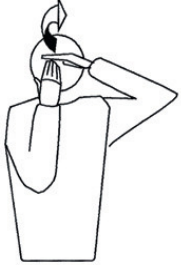
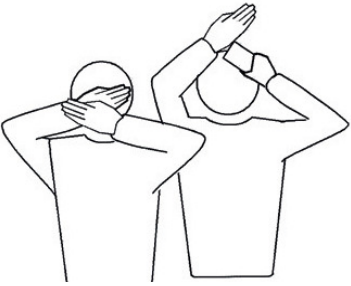
Betreft	Tekens te geven door: E = eerste scheidsrechter T = tweede scheidsrechter		
Verboden blok of scherm Regel 14.6 + 12.5; 19.3.1.3; 23.3.2.3g; 24.3.2.4	E T De beide armen, met de handpalmen naar voren, verticaal omhoog steken	12	
Opstellingsfout of doordraaifout Regel 7.5 of 7.7; 27.2.1.4	E T Met de wijsvinger een draaiende beweging maken	13	
Bal "in" Regel 8.3 + 27.2.1.1	E T Met de gestrekte arm en open hand naar de grond wijzen	14	
Bal "uit" Regel 8.4; 24.3.2.5; 24.3.2.7	E T De onderarmen verticaal heffen, de handen open en met de handpalmen naar het lichaam gekeerd	15	
Vastgehouden bal Regel 9.2.2 + 9.3.3 + 23.3.2.3b	E De onderarm, met de handpalm naar boven, langzaam omhoog brengen	16	

Betreft	Tekens te geven door: E = eerste scheidsrechter T = tweede scheidsrechter		
Tweemaal raken Regel 9.3.4 + 23.3.2.3b	E	17	
Viermaal spelen Regel 9.3.1 + 23.3.2.3b	E	18	
Net aangeraakt door een speler of de bal uit de opslag raakt het net en blijft niet in het spel of raakt een speler van eigen ploeg Regel 11.4.4 + 12.6.2.1	E T	19	
Over het net reiken Regel 11.4.1 + 23.3.2.3c	E	20	
Foutieve aanval <ul style="list-style-type: none"> • door achterspeler, libero of op de opslag van de tegenpartij (Regel 13.3.3; 13.3.4; 13.3.5; 23.3.2.3d,e; 24.3.2.4) • bovenhandse set up gegeven door de libero vanuit de voorzone of het verlengde ervan (Regel 13.3.6) 	E T	21	

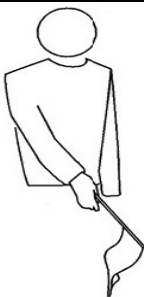
Betreft	Tekens te geven door: E = eerste scheidsrechter T = tweede scheidsrechter		
<ul style="list-style-type: none"> Veld van de tegenpartij raken De bal gaat onder het net door Degene die opslaat raakt de achterlijn Een speler stapt op het moment van de opslag buiten zijn speelvloer <p>Regel 8.4.5; 11.2.1; 11.2.2; 11.2.2.2; 12.4.3; 23.3.2.3a,f; 24.3.2.1; 24.3.2.2</p>	E	T	<p>De middenlijn of de betreffende lijn aanwijzen</p> <p>22</p> 
<p>Dubbelfout: opslag opnieuw uitvoeren</p> <p>Regel 6.1.2.2; 17.2</p>	E	T	<p>De beide duimen verticaal omhoog steken</p> <p>23</p> 
<p>Bal is aangeraakt</p>	E	T	<p>Met de handpalm van de ene hand over de vingers van de verticaal gehouden andere hand strijken</p> <p>24</p> 
<p>Spelophouden</p> <ul style="list-style-type: none"> Waarschuwing Bestrafing <p>Regel 15.11.3; 16.2.2; 16.2.3, 23.3.2.2</p>	E		<p>Met de open hand (palm gericht naar de scheidsrechter) de pols aanraken (waarschuwing) òf met de gele kaart (bestrafing) naar de pols wijzen</p> <p>25</p>  <p>waarschuwing bestraffing</p>

Tekening 12: Officiële lijnrechttekens

Betreft	Tekens te geven door: L = Lijnrechter		
Bal "in" Regel 8.3; 27.2.1.1	L Met de vlag naar beneden wijzen	1	
Bal "uit" Regel 8.4.1; 27.2.1.1	L Met de vlag recht omhoog wijzen	2	
Bal is aangeraakt Regel 27.2.1.2	L De vlag omhoog steken en de bovenkant van de vlag met de handpalm van de vrije hand aanraken	3	
<ul style="list-style-type: none"> Bal gaat buiten de passeerruimte over het net Bal raakt een voorwerp buiten het speelveld Voetfout serveerder Regel 8.4.2; 8.4.3; 8.4.4; 12.4.3; 27.2.1.4; 27.2.1.6; 27.2.1.7	L Met de vlag boven het hoofd zwaaien en met de vinger de antenne of de achterlijn aanwijzen	4	
Geen beslissing mogelijk	L Beide armen heffen en voor het lichaam kruisen	5	

DEEL 4 Wedstrijdprotocol

Dit protocol geldt voor wedstrijden in de Nationale Competitie met uitzondering van de A- en B-League. Het protocol voor de A- en B-League is opgenomen in het Handboek Nationale Competitie.

Indien er mini's bij de wedstrijd betrokken zijn èn worden voorgesteld, wordt het protocol twee minuten eerder aangevangen.

Tijd	Beschrijving	Actie scheidsrechter	Actie van de ploegen
+18 min. vóór de start			Warming-up van de ploegen met of zonder bal.
17 min. vóór de start		Eerste en tweede scheidsrechter controleren de hoogte en de ophanging van het net plus de positie van de antennes.	
16 min. vóór de start	Toss voor de keuze van opslag en speelveld	De beide scheidsrechters melden zich bij de tellertafel. Nadat de toss heeft plaatsgevonden overtuigt de eerste scheidsrechter zich ervan dat de teller is geïnformeerd over het resultaat van de toss. Voordat de aanvoerders en de beide coaches het wedstrijdformulier tekenen, controleert de tweede scheidsrechter of de regel van de Libero speler is ingevuld.	Beide officiële aanvoerders melden zich bij de tellertafel. Na de toss, tekenen de officiële aanvoerders en de beide coaches het wedstrijdformulier. Deze leden van de ploegen gaan naar hun eigen bank.
15 min. vóór de start	Start inspelen aan het net	De eerste scheidsrechter fluit om de start van het inspelen aan het net aan te geven (5 minuten minimum voor elke ploeg of 10 minuten samen). Gedurende het inspelen aan het net controleren de scheidsrechters de wedstrijdballen, identificatie van de spelers met de Nevobo spelerskaarten enz. De scheidsrechters geven de noodzakelijke instructie aan de lijnrechters.	Beide ploegen starten het inspelen aan het net als ze tegelijk inslaan.
+4 min. vóór de start	Opstellingsbriefjes	De tweede scheidsrechter moet ervoor zorgen dat hij van de beide coaches of aanvoerders een opstellingsbriefje krijgt voor de teller. De teller vult, aan de hand van het opstellingsbriefje, het wedstrijdformulier in.	De beide coaches of aanvoerders geven een opstellingsbriefje aan de tweede scheidsrechter of aan de teller.

5 min. vóór de start	Einde van het inspelen aan het net	De eerste scheidsrechter fluit voor het einde van het inspelen aan het net.	De spelers keren terug naar hun spelersbank aan het einde van het inspelen aan het net. Als de spelers hun kleding moeten wisselen moeten zij het speelveld verlaten en zonder of met een kleine vertraging terugkeren naar hun bank. Alle spelers moeten hun officiële wedstrijdtenue dragen en op de bank zitten.
1 min. Voor de start.		De eerste scheidsrechter fluit en de basis spelers komen via de zijlijn het veld in. De tweede scheidsrechter controleert de beginopstelling aan de hand van het opstellingsbriefje. Hij vraagt aan de teller of hij ook de beginopstelling heeft gecontroleerd en klaar is om te beginnen. De tweede scheidsrechter geeft daarna de wedstrijdbal aan degene die de eerste opslag gaat nemen.	De basis spelers komen via de zijlijn het veld in. De tweede scheidsrechter geeft na de controle van de beginopstelling eventueel de Libero toestemming om zijn plaats in te nemen.
0:0 start		De tweede scheidsrechter steekt zijn beide handen op naar de eerste scheidsrechter ten teken dat beide ploegen klaar zijn voor de wedstrijd en de eerste scheidsrechter fluit voor de eerste opslag van de wedstrijd op het aanvangstijdstip van de wedstrijd.	

Gedurende de wedstrijd
Pauses en wisselen van speelhelft (Regel 18)

PLOEGEN	Aan het eind van elke set, stellen de zes spelers van elk team zich op de achterlijn op van hun eigen speelhelft. Op aangeven van de eerste scheidsrechter wisselen zij van speelhelft (regel 18.2). Als de spelers de netpalen passeren gaan zij direct naar hun spelersbank.
TELLER	Op het moment van het laatste fluitsignaal door de eerste scheidsrechter van de laatste rally van de lopende set moet de teller de stopwacht indrukken voor de pauze tussen de sets van drie minuten.
2'30	De tweede scheidsrechter fluit of de teller drukt op de zoemer.
PLOEGEN	Op aangeven van de tweede scheidsrechter gaan de zes spelers die genoteerd staan op het opstellingsbriefje direct naar hun speelhelft.
SCHEIDSRECHTERS	De tweede scheidsrechter controleert of de spelers op het speelveld dezelfde zijn als op het opstellingsbriefje.

	De tweede scheidsrechter geeft eventueel daarna de Libero toestemming om zijn plaats in te nemen. De tweede scheidsrechter geeft de wedstrijdbal aan de serveerder.
3'00	De eerste scheidsrechter geeft door middel van een fluitsignaal toestemming voor de opslag.
Pauze tussen de 4e en beslissende 5e set	
PLOEGEN	Aan het eind van de 4e set voor het begin van de beslissende 5e set, stellen de zes spelers van elk team zich op de achterlijn op van hun eigen speelheld. Op aangeven van de eerste scheidsrechter gaan de spelers direct naar hun spelersbank.
OFFICIELE AANVOERDERS	Melden zich bij de tellertafel voor de toss.
SCHEIDSRECHTERS	Melden zich bij de tellertafel om de toss uit te voeren. De tweede scheidsrechter neemt de wedstrijdbal bij zich.
2'30	De tweede scheidsrechter fluit of de teller drukt op de zoemer.
PLOEGEN	Op aangeven van de tweede scheidsrechter gaan de zes spelers die genoteerd staan op het opstellingsbriefje direct naar hun speelheld.
SCHEIDSRECHTERS	De tweede scheidsrechter controleert of de spelers op het speelveld dezelfde zijn als op het opstellingsbriefje. De tweede scheidsrechter geeft eventueel daarna de Libero toestemming om zijn plaats in te nemen. De tweede scheidsrechter geeft de wedstrijdbal aan de serveerder.
3'00	De eerste scheidsrechter geeft door middel van een fluitsignaal toestemming voor de opslag.
Tijdens de Time-outs ziet de tweede scheidsrechter er op toe dat spelers zo dicht mogelijk naar hun eigen spelersbank gaan om de dweilers niet te hinderen bij hun werk.	
Aan het einde van de wedstrijd	
PLOEGEN	Aan het eind van de beslissende set, stellen de zes spelers van elk team zich op de achterlijn op van hun eigen speelheld. Op aangeven van de eerste scheidsrechter geven de beide ploegen elkaar bij het net de hand en lopen daarna naar hun eigen spelersbank.
SCHEIDSRECHTERS	Beide scheidsrechters stellen zich op de zijlijn op (bij de scheidsrechtersstoel) en gaan, na het bedanken door de spelers naar de tellertafel om de wedstrijd administratief af te sluiten. Hierna is het werk van de scheidsrechters nog niet afgelopen. Zij moeten het gedrag van de ploegen ook na de wedstrijd blijven controleren. Zo lang de ploegen zich in de speelruimte/controle ruimte bevinden moeten alle vormen van wangedrag worden gecontroleerd en worden vermeld in de opmerkingen kolom van het wedstrijdformulier. Indien nodig zal ook een rapport inzake strafbare feiten door de scheidsrechters moeten worden opgemaakt.
Opmerking: Het is toegestaan dat de ploegen de zaal betreden met aan de hand een mini. De mini's dienen daarna wel op de tribune plaats te nemen (of in een aparte gereserveerde ruimte buiten de vrije zone), uitgezonderd de "mini van de week" die op de spelersbank mag plaatsnemen. Het is toegestaan om de "mini van de week" voor het begin van de wedstrijd te laten opslaan. Dit mogen ook twee "mini's van de week" zijn. Er mag echter één "mini van de week" op de spelersbank plaats nemen.	

Alle wedstrijden beginnen op het aangegeven tijdstip.

Als een wedstrijd niet op tijd kan beginnen, omdat een voorafgaande wedstrijd is uitgelopen, zal het officiële protocol beginnen als de speelruimte vrij is en de administratieve handelingen van de voorafgaande wedstrijd zijn afgerond.

De eerste scheidsrechter zal het tijdstip van de start van de wedstrijd meedelen aan de beide coaches.

Wanneer tijdens de pauzes tussen de sets entertainment plaatsvindt waarbij ook lichteffecten worden gebruikt, mag het lichtniveau niet zodanig worden teruggebracht dat de spelers tijdens hun warming-up de bal niet goed meer kunnen zien, dit ter beoordeling van de eerste scheidsrechter.

LIJNRECHTERS

- De lijnrechters komen tegelijk met de scheidsrechters de speelruimte binnen.
- Zij ontvangen de instructie van de eerste scheidsrechter tijdens de officiële warming-up aan het net.
- De lijnrechters zijn niet aanwezig bij de toss.
- Na afloop van de wedstrijd melden zij zich direct bij de tellertafel waarna zij door de scheidsrechters en aanvoerders bedankt worden voor hun werk.

- C In het deel onder "GOEDKEURING" worden de namen ingevuld van**
14. eerste scheidsrechter;
 15. tweede scheidsrechter;
 16. teller;
 17. lijnrechters (indien er twee lijnrechters zijn, worden hun namen ingevuld onder de nummers 1 en 3);

Goedkeuring			
	Naam official	Relatiecode	Handtekening
1 ^e			
2 ^e			
Teller			
Lijnrechter 1			Aanvoerder A
Lijnrechter 2			
Lijnrechter 3			Aanvoerder B
Lijnrechter 4			

Fig. 2

2 NA DE TOSS VOOR DE OPSLAG

Vóór aanvang van de wedstrijd, moet de teller de volgende informatie ontvangen:

1. Van de eerste scheidsrechter:
 - op welke speelhelft iedere ploeg begint;
 - de ploeg die de eerste opslag heeft.
2. Van de tweede scheidsrechter:
 - de opstellingsbriefjes voor de eerste set (fig. 3) met de nummers van de spelers, vermeld in de beginopstelling.

SET 1

R-5	LINE-UP SHEET Fiche de position
TEAM Equipe	

IV	III	II
V	VI	I
		SERVICE

COACH SIGNATURE

Fig. 3

3. Zodra de teller bovenstaande informatie heeft ontvangen, gaat hij als volgt verder (fig. 4):

- In het bovenste linker vak, genaamd "SET 1", vermeldt hij de code van de ploegen "A" en "B" in de vakken die overeenkomen met de zijde van het speelveld waar iedere ploeg de set begint (ploeg "A" is links van de teller en ploeg "B" rechts) en markeert dit met een **X**.
In het vakje S de ploeg dat het eerst gaat serveren en met een **X** in het vakje R de ploeg die het eerst de opslag ontvangt.
De overeenkomende letters "A" of "B" worden geplaatst in de blanco vierkanten:
I in het vak "Ploegen" (zie 1.4) in het bovenste deel van het wedstrijdformulier;
II in het vak "Ploegen" in het onderste deel rechts van het wedstrijdformulier (zie B9).
 - Hij vermeldt in het vak genaamd "SET 2" een **X** in het vakje S of R van iedere ploeg om daarmee aan te geven dat voor deze set de serverende ploeg in de voorgaande set de eerste opslag ontving en omgekeerd;
 - Onder het vakje "SET 1" staat het vakje "SET 3". Hier markeert hij de letters S en R op dezelfde manier als bij set 1;
 - Indien nodig, aan de rechterkant, onder het vakje "SET 2" staat het vakje "SET 4", waarin de vakjes S en R op dezelfde manier worden ingevuld als voor set 2.
4. Met het opstellingsbriefje, ontvangen van de tweede scheidsrechter, gaat de teller voor iedere set als volgt verder:
- Hij vermeldt in de vakken onder de Romeinse cijfers I tot VI op de regel genaamd "Nummers Basisspelers" aan de kant van iedere ploeg, de nummers van de opgegeven spelers in de volgorde zoals aangegeven door de Romeinse cijfers I tot VI van het betreffende opstellingsbriefje.
 - Voorbeeld (fig.4):

Voor de ploeg "A":	onder I	no. 8
	onder II	no. 4
	onder III	no. 5 etc.
Voor de ploeg "B":	onder I	no. 3
	onder II	no. 1
	onder III	no. 6 etc.

Fig. 4

Start- en eindtijden		1						S		PUNTEN						R		PUNTEN						Einde		
Start ____: ____		Team A						S		Team B						R		Einde ____: ____								
Opstellings teams		I	II	III	IV	V	VI	S		I	II	III	IV	V	VI	R		I	II	III	IV	V	VI	PUNTEN		
Opslagvolgorde	1																									1 13 25 37
N° basisspelers	2																									2 14 26 38
N° wisselers	3																									3 15 27 39
Stand spelerswissel	4																									4 16 28 40
Stand terugwissel	5																									5 17 29 41
Opslagbeurt	6																									6 18 30 42
1°	7																									7 19 31 43
2°	8																									8 20 32 44
3°	9																									9 21 33 45
4°	10																									10 22 34 46
	11																									11 23 35 47
	12																									12 24 36 48
																										Time-out
																										Time-out
																										Time-out
																										Time-out

3 TIJDENS DE WEDSTRIJD

Tijdens de wedstrijd, gaat de teller als volgt verder (fig. 4):

1. Aan de bovenkant van het vak "SET 1" in het vakje "START" geeft hij aan de tijd waarop de scheidsrechter fluit voor de eerste opslag.
Voorbeeld: 16:02 (juiste aanvangstijdstip in uren en minuten).
2. Hij controleert of de opslagvolgorde in het veld overeenkomt met de volgorde waarin de spelers vermeld staan onder de Romeinse cijfers I tot VI, zoals vermeld op de tweede regel van het vak van iedere set en welke zij moeten aanhouden. Hij controleert ook of alle spelers voorkomen in de spelerskolom.

3. Hij noteert de opslagbeurt van iedere speler en controleert het resultaat van iedere opslag volgens de opslagbeurten aangegeven in de vakjes 1 t/m 8 in de kolom waar het nummer van de serverder staat en dat overeenkomt met de vier regels gemerkt "Opslagbeurten" in het linkerdeel van de betreffende set.

De teller handelt als volgt:

- a. De eerste opslag wordt aangegeven door het afvinken (✓) na de opslag van het cijfer in vakje 1 in de kolom van de speler aan opslag. Wanneer de ploeg de opslag verliest, wordt het tot dat moment totaal aantal gescoorde punten door de serverende ploeg in dit vak vermeld;
 - b. De teller gaat nu naar het deel van de andere ploeg en wel het vak van de eerste set en plaatst een **X** in het bestemde vakje van kolom 1 van de tegenstander. De ploeg moet nu doordraaien en de speler, wiens nummer is vermeld in kolom II gaat serveren. Het cijfer in vakje 1 van kolom II moet worden afgevinkt (✓), wanneer de juiste speler klaar staat voor de opslag en ook daadwerkelijk heeft opgeslagen;
 - c. Rechts van de kolommen I tot VI van iedere ploeg is een kolom "PUNTEN", genummerd 1 tot 48. Dit is de kolom waarin van boven naar beneden de score van de betreffende ploeg wordt aangegeven door het getal van het aantal gescoorde punten door te strepen (/). Wanneer de ploeg de opslag verliest, wordt het laatst gemerkte getal in de kolom "PUNTEN" vermeld onder het vak waarin het afgevinkte (✓) cijfer (in dit geval 1) overeenkomt met de speler die de opslag had.
4. Voorbeeld van puntennotering en controle van de opslag in een set (zie: figuur 4).
 - a. Ploeg A wint het recht om te beginnen met de opslag en no. 8, die in positie 1 is genoteerd, begint met de opslag. Ploeg A wint de rally en ook een punt, de teller streept de 1 door (/) in de PUNTEN kolom. De volgende rally wordt eveneens door ploeg A gewonnen, de teller streept de 2 in de kolom door (/) etc; Na achtereenvolgens 4 punten te hebben gewonnen, verliest ploeg A de opslag. De teller noteert het cijfer 4 in het vakje 1 van de kolom I van speler no. 8 van Ploeg A. We weten hierdoor dat deze ploeg vier punten heeft gescoord met speler no. 8 aan de opslag.
 - b. De teller gaat nu naar de kant van ploeg B. Doordat de rally is gewonnen en het recht van opslag is verkregen, scoort ploeg B één punt en het cijfer 1 in de kolom PUNTEN van die ploeg moet worden doorgehaald (/). Vervolgens sluit de teller met een **X** vakje 1 van kolom I af, omdat deze ploeg nu moet doordraaien voor haar eerste opslag door de volgende speler. De teller markeert dan (✓) no. 1 in het vakje behorende bij kolom II. Dit geeft aan dat speler no. 1 van ploeg B voor het eerst serveert (cf. 3.3.b). Ploeg B wint de volgende rally en scoort een punt. Het cijfer 2 in de kolom PUNTEN van deze ploeg wordt doorgehaald (/). Ploeg B verliest de volgende rally en daarmee de opslag. De teller noteert het cijfer 2 in het vakje van speler no. 1 van ploeg B, die de opslag had. Dit geeft aan dat ploeg B twee punten heeft gescoord met speler no. 1 aan de opslag;
 - c. De teller gaat direct terug naar het deel van ploeg A en haalt (/) het volgende punt (5) door in de kolom PUNTEN, omdat het winnen van de rally het winnen van een punt betekent. Hij markeert (✓) dan het cijfer 1 in het vakje in kolom II om aan te geven dat speler no. 4, vermeld in deze kolom, degene is die nu de opslag heeft. Speler no. 4 wint twee punten voordat hij de opslag verliest. De teller noteert het cijfer 7 in vakje 1 van kolom II van speler no. 4 van ploeg A etc;
 - d. De teller gaat op deze manier verder tot aan het einde van de set die eindigt met de score 25:22 voor ploeg A. Op dat moment noteert hij het tijdstip (16:24) in het voor dit doel bestemde vakje EINDE (fig. 5);
 - e. Wanneer er een stand is van 24:24, wordt de set voortgezet totdat er een verschil van twee punten is bereikt (26:24, 27-25.....);

- i. De teller controleert of het nummer van de wisselspeler gelijk is aan het nummer dat vermeld is boven het nummer van de speler die het speelveld verlaat. Het nummer van de speler die het veld verlaat wordt omcirkeld om aan te geven dat hij niet regulier in dezelfde set in het veld mag terugkeren;
 - j. Het aantal door de ploegen gescoorde punten tot dat moment moet worden vermeld in het onderste vak van de regel "Stand spelerswissel";
 - k. **Voorbeeld.** Speler no. 5 van ploeg B vervangt no. 6 bij de score 3-7 en no. 6 keert terug op zijn plaats bij de score 7-9. Het eerste vermelde getal van de score is steeds het aantal punten gescoord tot dat moment door de ploeg die wisselt (ploeg B);
 - l. Uitzonderlijke wissels voor een geblesseerde speler of vervanging van een geblesseerde Libero moeten worden genoteerd in het deel "**Opmerkingen**". De teller moet de set, de naam van de ploeg, het nummer en de naam van de geblesseerde speler of Libero en de gegevens van de nieuwe speler of Libero en de stand bij de wissel aangeven.
6. Time-outs.
- Onder de kolom PUNTEN van iedere ploeg bevinden zich twee vakken aangeduid met "T".
- a. Wanneer een ploeg zijn eerste time-out krijgt, vult de teller, in het bovenste vakje, het aantal tot dat moment gescoorde punten in van beide ploegen.
 - b. Wanneer dezelfde ploeg zijn tweede time-out krijgt, vult de teller in het onderste vakje het aantal tot dat moment gescoorde punten van beide ploegen in. Het eerste deel van de score is steeds het aantal tot dat moment gescoorde punten van de ploeg die de time-out aanvraagt;
 - c. **Voorbeeld. Ploeg B** vraagt zijn eerste time-out bij de score 7-12 en zijn tweede time-out werd verkregen bij de score 21-23 (zie: fig. 4).
7. Noteren van maatregelen (Fig. 7).
- a. Onjuist verzoek:
Ieder onjuist verzoek moet op het moment dat dit wordt geweigerd worden gemarkeerd met een **X** door de letter van de ploeg die de fout begaat;
 - b. Voor maatregelen bij spelophouden:
 - i. Maatregelen bij spelophouden moeten worden vermeld in het deel links onderaan het wedstrijdformulier, door aantekening van een **S** voor spelophouden in de betreffende kolom voor maatregelen A of B wordt aangetekend om de ploeg aan te geven, en het nummer van de set en de stand op het moment van de maatregel worden vermeld in de betreffende kolommen;
 - ii. De straf bij spelophouden is het verlies van de rally. De teller zal dit aantekenen volgens de normale procedure door het punt te omcirkelen in de kolom PUNTEN, na invulling van het vak maatregelen zoals hierboven vermeld;
 - iii. Voorbeelden (fig.7):
 - Ploeg A krijgt in de eerste set bij de stand 17-15 voor ploeg A een waarschuwing voor spelophouden.
Onder W(aarschuwing) wordt een **S** voor ploeg A genoteerd.
 - Ploeg A krijgt in de eerste set bij de stand 24-21 voor ploeg A een bestraffing voor spelophouden.
Onder B(estrafing) wordt een **S** voor ploeg A genoteerd.
 - Ploeg B krijgt in de derde set een waarschuwing voor spelophouden bij de stand 15-6 voor ploeg B;
 - c. Voor maatregelen bij wangedrag:
 - i. Alle maatregelen moeten worden genoteerd in het deel links onderaan het wedstrijdformulier, door aanduiding van het nummer van de betreffende speler of de afkorting van de functie zoals vermeld in het

4 NA DE WEDSTRIJD

Aan het einde van iedere set en de wedstrijd noteert de teller in de rubriek RESULTATEN (fig. 8):

1. De naam van ploeg A in de linkerkant van het vak en de naam van ploeg B in de rechterkant;
2. In de kolom SET (tijdsduur) tegenover het nummer van iedere gespeelde set, vermeldt hij tussen haakjes de duur van de set en in het vakje "Totaaltijd Sets" vermeldt hij de totale duur in minuten van alle gespeelde sets:
 - a. tijdsduur van een set:
een set begint met het fluitsignaal van de scheidsrechter voor de eerste opslag van deze set en eindigt met het fluitsignaal van de scheidsrechter voor het laatste punt van die set;
 - b. de totale duur van de wedstrijd;
de wedstrijd begint met het fluitsignaal van de scheidsrechter voor de eerste opslag van de eerste set en eindigt met het fluitsignaal van de scheidsrechter voor het laatste punt van de laatste set;
3. In de kolom P (=punten) van iedere ploeg noteert hij, in het betreffende vakje van iedere set, de gescoorde punten door de betreffende ploeg en in het vak op de regel "Totaaltijd sets" noteert hij de som van de punten van alle gespeelde sets. (Let op: Wanneer geen vier of vijf sets gespeeld worden, worden de desbetreffende vakjes leeg gelaten). De niet gescoorde punten in de kolom "punten" worden doorgestreept (zie: in fig. 4).
4. In de kolom W (=winst), noteert hij het cijfer 1 in het betreffende vakje van iedere set aan de kant van de ploeg dat de set heeft gewonnen en een 0 bij de ploeg die die set heeft verloren. Hij noteert daarna de som van het aantal door iedere ploeg gewonnen sets in het betreffende vakje op de regel "Totaaltijd Sets";
5. In de kolom S (=spelerwisselingen) noteert hij in het betreffende vakje van iedere set het aantal wissels dat door de betreffende ploegen is gebruikt. In het vakje op de regel "Totaaltijd Sets", noteert hij de som van de wissels, die door iedere ploeg zijn gebruikt tijdens de gespeelde sets (inclusief elke uitzonderlijke wissel). Als een ploeg geen enkele wissel heeft gebruikt noteert hij het cijfer 0 in het desbetreffende vakje.
6. In de kolom T (=time-outs) noteert hij in het betreffende vakje van iedere set het aantal time-outs, gebruikt door een ploeg. In het betreffende vakje op de regel "Totaaltijd Sets", noteert hij de som van de gebruikte time-outs van iedere ploeg gedurende alle gespeelde sets. Als een ploeg geen enkele time-out heeft gebruikt noteert hij het cijfer 0 in het desbetreffende vakje.
7. De teller noteert de starttijd en eindtijd van de wedstrijd in de twee hiervoor bestemde vakjes in het onderste deel en vermeldt de totale duur van de wedstrijd in het rechter deel;
8. Op de laatste regel vermeldt hij de naam van de winnende ploeg en aan de rechterkant noteert hij het aantal sets dat het winnende ploeg heeft verloren.
9. Hij noteert (of staat met toestemming van de eerste scheidsrechter de vermelding toe van) ieder protest dat tijdens de wedstrijd is ingediend. De officiële aanvoerder van de protesterende ploeg zal de tekst aangeven of schrijft het protest zelf in het vak "**Opmerkingen**". Beide aanvoerders moeten voor 'gezien' tekenen.
10. Tot slot worden in het betreffende vak (Fig. 2) de handtekeningen ter goedkeuring geplaatst in de volgorde:
 - a de teller en/of de assistent-teller;
 - b de aanvoerders;

c de tweede scheidsrechter;

d de eerste scheidsrechter;

Ten slotte zet het jurylid (in de A-League), ter goedkeuring, zijn naam en handtekening op het wedstrijdformulier in het vak "Opmerkingen".

Resultaten									
Team A					Team B				
T	S	W	P	SET Tijdsduur	P	W	S	T	
				1 _____ min.					
				2 _____ min.					
				3 _____ min.					
				4 _____ min.					
				5 _____ min.					
				Totaaltijd sets _____ min.					
Starttijd: ____ : ____		Eindtijd: ____ : ____			Duur: ____ uur ____ min.				
WINNAAR: _____ Eindstand ____ - ____									

Fig. 8

